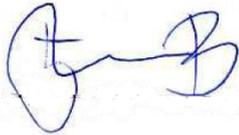
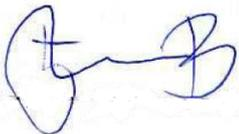

**1 – PROJEKAT ARHITEKTURE**

**1.1. NASLOVNA STRANA**

Investitor:	“VIT INVEST” DOO , Ul. Petra Preradovića br.29, Pančevo
Objekat:	<b>Stambeno-poslovni objekat</b> <b>ULAZ 1 : Po+P+6+Ps,</b> <b>ULAZ 2 : Po+P+5+Man</b> ul. Braće Jovanovića br.34-36, Pančevo, br.kat.parc. 4248/1 K.O. Pančevo
Vrsta tehničke dokumentacije:	<b>IDR-Idejno rešenje</b>
Naziv i oznaka dela projekta:	1-PROJEKAT ARHITEKTURE
Za građenje/ izvođenje radova:	nova gradnja
Projektant:	ARCHI HOUSE Agencija za projektovanje i inženjering ul. Vojvode Radomira Putnika br. 27, Pančevo
Odgovorno lice projektanta:	Vladimir Đorđević dipl.inž.arh
Potpis:	
Odgovorni projektant:	Vladimir Đorđević dipl. inž. arh
Broj licence:	300 E032 06
Potpis:	
Broj dela projekta:	<b>01-01/21-IDR</b>
Mesto i datum:	Pančevo, jul 2021.

## 1. 2. SADRŽINA PROJEKTA ARHITEKTURE

1.1.	Naslovna strana projekta arhitekture
1.2.	Sadržaj projekta arhitekture
1.3.	Rešenje o određivanju odgovornog projektanta
1.4.	Izjava odgovornog projektanta
1.5.	Tekstualna dokumentacija
1.6.	Numerička dokumentacija
1.7.	Grafička dokumentacija

### 1.3. REŠENJE O ODREĐIVANJU ODGOVORNOG PROJEKTANTA

Na osnovu člana 128. Zakona o planiranju i izgradnji ("Službeni glasnik RS", br. 72/09, 81/09 - ispravka, 64/10 - odluka US, 24/11 i 121/12, 42/13 - odluka US, 50/13 - odluka US, 98/13 - odluka US, 132/14, 145/14, 77/15, 83/2018, 31/2019, 37/2019 i dr, 9/2020) i odredbi Pravilnika o sadržini, načinu i postupku izrade i način vršenja kontrole tehničke dokumentacije prema klasi i nameni objekata ("Službeni glasnik RS", br. 73/2019) kao:

#### ODGOVORNI PROJEKTANT

za izradu Projekta arhitekture za IDR-Idejno rešenje, za novu izgradnju  
**Stambeno-poslovnog objekta ULAZ 1 : Po+P+6+Ps i ULAZ 2 : Po+P+5+Man,**  
ul. Braće Jovanovića br.34-36, Pančevo, br.kat.parc. 4248/1 K.O. Pančevo, određuje se:

Vladimir Đorđević dipl. inž. arh.....300 E032 06

**Projektant:** ARCHI HOUSE  
Agencija za projektovanje i inženjering  
ul. Vojvode Radomira Putnika br. 27, Pančevo

**Odgovorno lice/zastupnik:** Vladimir Đorđević dipl. inž. arh

**Potpis:**

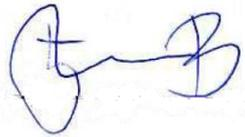

**Broj tehničke dokumentacije:** 01-01/21-IDR

**Mesto i datum:** Pančevo, jul 2021. godine

#### 1.4. IZJAVA ODGOVORNOG PROJEKTANTA PROJEKTA ARHITEKTURE

Odgovorni projektant projekta arhitekture, koji je deo IDR-Idejno rešenje, za novu izgradnju  
**Stambeno-poslovnog objekta, ULAZ 1 : Po+P+6+Ps i ULAZ 2 : Po+P+5+Man,**  
ul. Braće Jovanovića br.34-36, Pančevo, br.kat.parc. 4248/1 K.O. Pančevo

Vladimir Đorđević dipl.inž.arh

#### IZJAVLJUJEM

2. da je projekat izrađen u skladu sa Zakonom o planiranju i izgradnji, propisima, standardima i normativima iz oblasti izgradnje objekata i pravilima struke;
3. da je projekat u svemu u skladu sa načinima za obezbeđenje ispunjenja osnovnih zahteva za objekat propisanih elaboratima i studijama

Odgovorni projektant: Vladimir Đorđević dipl.inž.arh  
(IDR)

Broj licence: 300 E032 06

Potpis:

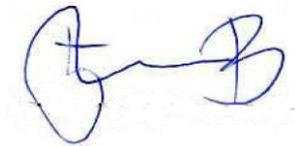

Broj tehničke dokumentacije: 01-01/21-IDR

Mesto i datum: Pančevo, jul 2021. godine

## 1.5. TEKSTUALNA DOKUMENTACIJA

### TEHNIČKI OPIS PROJEKTA ZA GRAĐEVINSKU DOZVOLU

Investitor: "VIT INVEST" DOO , Ul. Petra Preradovića br.29, Pančevo

Objekat : **Stambeno-poslovni objekat**  
**ULAZ 1 : Po+P+6+Ps i ULAZ 2 : Po+P+5+Man**  
ul. Braće Jovanovića br.34-36, Pančevo,  
br.kat.parc. 4248/1 K.O. Pančevo

Projektom je obuhvaćena **NOVA IZGRADNJA-**

**Objekta:** Stambeno-Poslovni objekat ULAZ 1 : Po+P+6+Ps i ULAZ 2 : Po+P+5+Man,  
ul. Braće Jovanovića br.34-36, Pančevo, br.kat.parc. 4248/1 K.O. Pančevo

**Objekat ima:** ULAZ 1 i ULAZ 2 i u pogledu SPRATNOSTI sadrži:  
ULAZ 1-podrum+prizemlje+6 spratova+povućeni sprat i  
ULAZ 2-podrum+prizemlje+5 spratova+mansarda

Namena korisnog prostora je za VIŠEPORODIČNO STANOVANJE sa POSLOVANJEM

NAMENA POSLOVNOG PROSTORA: Poslovni prostor iz oblasti tercijalne delatnosti-KOZMETIČKI SALON I SALON LEPOTE

#### OPIS POSTOJEĆEG STANJA

Na parceli br.kat.parc. 4248/1 K.O. Pančevo su postojeći objekti porušeni uz dobijanje rešenja o uklanjanju postojećih objekata br: V-15-351-177-/2019 od 21.11.2019, te će ovo rešenje biti osnov za umanjene komunalnog opremanja novog objekta na parceli.

#### URBANISTIČKA DISPOZICIJA

Planirani Stambeno-poslovni objekat, ULAZA 1 (Po+P+6+Ps) i ULAZA 2 (Po+P+5+Man) kao deo budućeg stambeno-poslovnog kompleksa, u prostornom pogledu, u horizontalnom pravcu, objekat je formiran u obliku slova „T” i predstavlja jedinstvenu prostornu celinu.

Novoplanirani objekat je lociran u centralnom delu grada Pančeva i orijentisan je ka ulici Braće Jovanović, ali i ulici Karađorđevoj, pa time predstavlja ugaoni objekat.

Objekat je planiran na k.p. 4248/1 K.O. Pančevo u Pančevu. Ka ulici Braće Jovanović, građevinska i regulaciona linija objekta se poklapaju kao i ka ulici Karađorđevoj. U pogledu udaljenja od susjednih parcela i objekata, novoplanirani objekat, odnosno njegova bočna fasada je za 4m udaljena od susjedne parcele na kp 4067/1, od O.Š. J.J. Zmaj, kako bi se formirali dozvoljeni otvori na fasadi.

Od susjednih objekata na kp 4251/1 i kp 4252/1, zadnja i bočna fasada planiranog objekta udaljena je 2/3 visine višeg objekta, odnosno 19 m (visina viših susjednih objekata iznosi 28,50m od kote terena).



Na osnovu Plana generalne regulacije Celina 1 širi Centar (krug obilaznice) u naseljenom mestu Pančevo, za deo prostora oivičenog ulicama Karađorđeva i Braće Jovanović, navedena parcela k.p. 4248/1 K.O. Pančevo se nalazi u zoni centra, planirane namene stanovanja sa kompatibilnim namenama u severnom uglu bloka 84.

Šira lokacija je ravničarski teren. Na samoj lokaciji, teren je u blagom padu prema severozapadu.

Na parceli objekta 4248/1 K.O. Pančevo, čija površina iznosi 3066 m<sup>2</sup> u pogledu urbanističkih parametara, **objekat sa svojim manipulativnim i saobraćajnim površinama** (bruto površina prizemlja 1535,76 m<sup>2</sup> i manipulativne površine 916,43 m<sup>2</sup>) poštuje **dozvoljeni indeks zauzetosti prema Planu, koji iznosi maksimalno 80% za zonu Centra, prilikom čega je projektom ostvareno 79,99% (2452,19m<sup>2</sup>).**

**U pogledu ostvarenog zelenila na parceli, ono iznosi ukupno 613,81m<sup>2</sup> od čega je 599,46 m<sup>2</sup> na parceli, a ostalih 14,35 m<sup>2</sup> ostvareno preko postavljanja raster ploča na parking (10 % od 143,50 m<sup>2</sup> pod parkingom). Ostvareno zelenilo iznosi 20,01%, gde je Planom definisano minimalno pod nezastrtim zelenim površinama 20%.**

Prema Planu, jedan od zahteva je i sadnja visokog rastinja-drveća, prilikom čega je navedeno da parking prostore treba zasenčiti sadnicama tako da na svako 3. parking mesto zasadi po 1 drvo. Broj stabala je prikazan na situacionom rešenju i poštuje zadati propis.

Novoprojektovani Stambeni-poslovni objekat ima dva ulaza, ulični deo-ULAZ 1 : Po+P+6+Ps i dvorišni deo-ULAZ 2 : Po+P+5+Man koji su definisani u grafičkim priložima projekta.

ULAZ 1 : Po+P+6+Ps i ULAZ 2 : Po+P+5+Man i u pogledu SPRATNOSTI sadrži:

- ULAZ 1-podrum+prizemlje+6 spratova+povučeni sprat i
- ULAZ 2-podrum+prizemlje+5 spratova+mansarda

Ulični deo objekta-ULAZ 1, ima etažu povučenog sprata čije je fasadno platno povučeno u odnosu na fasadu osnovnog objekta za 1,50 m. Prostor između gabarita osnovnog objekta i fasade povučenog sprata se koristi kao terasa i ima transparentnu nadstrešnicu koja ne prelazi gabarit osnovnog objekta, što se može i videti na grafičkim priložima projekta.

Dvorišni deo objekta-ULAZ 2, ima završnu etažu u vidu mansarde, čije su visine prelomnih tački i slemena upisane u polukružnicu. Gornja ravan ima manji nagib a niža ravan krova je strmija i na njoj se nalaze mansardni otvori.

Građevinski elementi na fasadama iskazani u grafičkim priložima i iznose:

Za ulične fasade:

- Ulična fasada predmetnog objekta orijentisana ka ulici Braće Jovanović-površina građevinskih ispada koji prelaze građevinsku liniju iznosi 39,97% -Planom zadato maksimalno 50% ulične fasade iznad prizemlja
- Ulična fasada predmetnog objekta orijentisana ka ulici Karađorđevoj-površina građevinskih ispada koji prelaze građevinsku liniju iznosi 29,53%- Planom zadato maksimalno 50% ulične fasade iznad prizemlja

Za dvorišne fasade (bočno i zadnje dvorište):

- Dvorišna fasada ka susedu na k.p 4251/1 ka ulici Zmaj Jovinoj (zadnje dvorište) -površina građevinskih ispada koji prelaze građevinsku liniju iznosi 0,00%-Planom zadato maksimalno 30% zadnje fasade iznad prizemlja
- Dvorišna fasada ka susedu na k.p 4252/1 ka ulici Karađorđevoj ulici (bočno dvorište)- površina građevinskih ispada koji prelaze građevinsku liniju iznosi 1,91 % (i to u vidu žardinjere sa zelenilom koja se nalazi samo na etaži I sprata)- Planom zadato maksimalno 30% bočne fasade iznad prizemlja
- Dvorišna fasada ka susedu na k.p 4067/1 ka OŠ J.J.Zmaj površina građevinskih ispada koji prelaze građevinsku liniju 0,00% - Planom zadato maksimalno 30% bočne fasade iznad prizemlja

Što se tiče građevinskih elemenata ka uličnoj fasadi, u uličnom frontu Planom su dozvoljeni ispadi i erkeri ka uličnim fasadama maksimalno 1,2 m, minimalne visine nad regulacijom 3,0 m gde je projektom ostvareno sa 0,50 m ka ulici Braće Jovanović na visini 4,31m, i ka ulici Karađorđevoj 0,69 m na visini 4,31 m.

Objektu se pristupa preko saobraćajnog priključaka je iz ul. Braće Jovanovića širine 6,0m koji se nastavlja u ajnfort sa kolskom i pešačkom komunikacijom. Sa pešačkih komunikacija dalje, bezbedno se pristupa se ulazima u objekat, ULAZU 1 i ULAZU 2.

Kako je na predmetnom objektu, u dvorišnom delu-ULAZ 2, kao završna etaža projektovan mansardni krov, koji podrazumeva krov čije su prelomne tačke i sleme maksimalno visine upisane u polukrug, gde gornja ravan ima manji nagib a niža je strmija i na njoj se nalaze mansardni prozori/balkonska vrata. Prema Planu, dozvoljeno je postavljanje krovnih prozora, pri čemu u okviru krovnog volumena moguće je formirati i terase/lođe ali tako da one zajedno sa badžama ukupno ne prelaze 50% površine krova na predmetnoj fasadi. Prema projektu, na krovnom volumenu fasade ka susednoj parceli KP 4067/1 ka OŠ JJ Zmaj, površina krovnog volumena iznosi 146,36 m<sup>2</sup> pri čemu površina lođe sa badžama iznose 70,18 m<sup>2</sup>, gde je ostvareno 47,95%, a prema susednoj parceli KP 4252/1, površina krovnog volumena iznosi 151,74 m<sup>2</sup> pri čemu površina lođe sa badžama iznose 43,54 m<sup>2</sup> gde je ostvareno 28,69 %

U zoni prizemlja, formirane su konveksne transparentne konzolne nadstrešnice u zonama ulaza u lokale-poslovne prostore, gde je Planom dozvoljeno upuštanje u površinu javne namene za građevinske elemente na nivou prizemlja maksimalno 1,5 m po celoj širini objekta na visini iznad 3,50 m (računajući od osnovnog gabarita objekta do horizontalne projekcije ispada), a projektom ostvareno je ostvareno 1,1m i 1,3 m na visini 3,57m (najniža tačka konveksne nadstrešnice) i 3,90 m (najviša tačka konveksne nadstrešnice).

Na predmetnoj parceli rešen je i obezbeđen pristup za vatrogasno vozilo, koje ima nesmetan ulaz sa saobraćajnice Braće Jovanović, putem planiranog saobraćajnog priključka od 6 m, koji se potom nadovezuje na ajnfort u kome su projektovani kolska i pešačka komunikacija. Kolski pristup ajnforta sa dvosmernim saobraćajem iznosi 5 m sa pešačkom komunikacijom od 1,5m i sistem interno rešenih saobraćajnica čije dimenzije i radijusi skretanja su u skladu sa Pravilnikom.

**ARHITEKTONSKO REŠENJE**

U prostornom pogledu, u horizontalnom pravcu, novoplanirani objekat je formiran u obliku slova „T” i predstavlja jednu prostornu celinu. Navedeni objekat ima dva ulaza (ULAZ 1 : Po+P+6+Ps-ulični deo



i ULAZ 2 : Po+P+5+Man-dvorišni deo ), koji su povezani međusobno i čine jedinstvenu prostornu celinu.

Objekat je podeljen na tri funkcionalne celine: stanovanje kao primarna funkcija objekta, poslovanje i parkiranje vozila. Stanovanje i poslovanje se dalje razvijaju na manje jedinice (stambene jedinice i poslovni prostori), dok je parkiranje vozila u funkciji stanovanja i poslovanja.

Objektu se pristupa preko saobraćajnog priključaka je iz ul. Braće Jovanovića širine 6,0m koji se nastavlja u ajnfort sa kolskom i pešačkom komunikacijom.

Novoplanirani objekat u nivou prizemlja ( $\pm 0,00\text{m}/+77,02\text{m}\text{nv}$ ) se nadovezuje na pristupnu rampu i saobraćajnicu koja vodi najpre do spoljašnje garaže u prizemlju, a potom do garaže u podrumu-podzemna garaža.

#### OPIS GARAŽE I PARKINGA:

Pristup garažama se ostvaruje preko otvorene rampe koja kreće iz dvorišta i koja najpre ostvaruje pad od 12 %, gde prilikom ulaska u podzemnu garažu, formira se pad od 15% grejane rampe, što je i dozvoljeno za otvorene rampe koje se greju i obezbeđuju odmrzavanje kolske rampe.

Sam pristup podzemnim garažama je dvosmeran a sve prema pravilniku o podzemnim garažama gde garaže spadaju u kategoriji SREDNJIH GARAŽA do  $1500\text{m}^2$ , te je za te garaže potrebno odnosno dovoljno obezbediti dvosmerno kretanje vozila ako iz same garaže postoji evakuacioni put za pešake preko stepeništa, što je projektom i ostvareno.

Garažna mesta koja su obezbeđena u etaži podruma-podzemne garaže i u prizemnom delu etaže-spoljna garaža su u skladu sa propisima za upravno parkiranje, dok su parking mesta u dvorištu formirana kao parkinzi sa upravnim parkiranjem

Dimenzije mesta za upravno parkiranje, odnosno dimenzije garažnih mesta u podzemnoj garaži su u skladu sa propisima i iznose  $5\text{x}2,5\text{m}$ , dok dimenzije dvorišnog parkinga iznose  $4,8\text{x}2,3\text{m}$ . Mesta za parkiranje za osobe sa invaliditetom iznose  $5\text{x}2,2\text{m}$  sa dodatnim prostorom za manevar invalidskim kolicima širine 1,5 m, prema propisima za parkiranje osobe sa posebnim potrebama.

Obezbeđen je dvosmerni pristup podzemnoj garaži koji ima širinu 5,4m, preko tog pristupa nema pešačkog saobraćaja već se pešački saobraćaj odvija nezavisno preko unutrašnje komunikacije stepeništa i lifta. Obzirom da je parcela individualnog karaktera i saobraćaj nije javni i nema konstantne frekvencije automobila, širina ovog dvosmernog pristupa objektu zadovoljava širinu za potrebe saobraćaja.

**U podrumu objekta je obezbeđeno 64 garažnih mesta, koji pripadaju podzemnoj garaži.**

**U prizemlju objekta je raspoređeno 31 garažno mesto, od kojih je 25 garažnih mesta, raspoređeno na 5 parking platforme TTS "puzzle"-nadzemni sistem parkiranja. 15 parking mesta je ostvareno u dvorištu objekta.**

**Za potrebe novoplaniranog objekta-Stambeno-poslovni objekat, ULAZ 1 : Po+P+6+Ps i ULAZ 2: Po+P+5+Man, obezbeđeno je UKUPNO 110 MESTA ZA PARKIRANJE AUTOMOBILA ,od čeka su 95 garažna mesta i 15 parking mesta (od ukupnih 110 mesta za parkiranje, 6 mesta je predviđeno za lica sa posebnim potrebama)**

Stambeno-poslovni objekat ima ukupno ima 100 stanova - svaki stan 1 parking mesto, za potrebe stambenih jedinica neophodno je 100 stanova (Ulaz 1 ima 76 stana, Ulaz 2 ima 24 stana), za tri poslovna prostora potrebno je 10 parking mesta (Broj parking mesta usvojen na osnovu obračuna da za 70 m<sup>2</sup> poslovnog prostora obezbeđuje se 1 pm (jedno parking mesto), ukupno poslovnog prostora u objektu ima 692,04 m<sup>2</sup> (Poslovni prostor 1-138,51 m<sup>2</sup>, Poslovni prostor 2-205,12 m<sup>2</sup>, Poslovni prostor 3-348,41 m<sup>2</sup>), stoga je usvojeno ukupno 10 parking mesta). U okviru parking prostora obezbeđeno je parking mesta za vozila osoba sa specijalnim potrebama i to od ukupnog broja, 110 predviđeno je ukupno 6 parking mesta za invalide (5% od ukupnog broja)

**OPIS TTS "PUZZLE" NADZEMNOG SISTEMA PARKIRANJA:**

Puzzle nadzemni sistemi ne zahtevaju dodatne građevinske radove za instalaciju, brzo se postavljaju na ravnoj betonskoj površini. Lako se upotrebljavaju i održavaju a vreme ulaska i izlaska vozila iz sistema je kratko i efikasno.

Efikasnost sistema se povećava povezivanjem više manjih sistema i funkcija u jedan.

Paleta koje su na višim nivoima se mogu kretati gore ili dole dok se palete na prilaznom nivou mogu kretati levo ili desno.

Lakoća instalacije, upotrebe, kao i održavanja, čine ga veoma pogodnim za postavljanje. Ovaj sistem ne zahteva dodatne građevinske radove. Omogućava brz manevar ulaska i izlaska sa više ulaza/izlaza. Platforme na ulaznom nivou se kreću lateralno, a platforme sa viših nivoa se kreću vertikalno i lateralno, sa uvek jednom platformom manje na ulaznom i svim ostalim nivoima izuzev najvišeg nivoa. Da bi spustili platformu sa nekog od viših nivoa na ulazni nivo, platforme sa ostalih nivoa se pomeraju kako bi napravile mesto za spuštanje pozvane platforme.

Ovaj tip sistema, predstavlja nezavisni sistem za parkiranje. Za potrebe projekta u vertikalnom pogledu ima dva nivoa, a u horizontalnom 3 nivoa, i u pogledu dimenzija iznosi 3x2,5m sa 5,5 m. Visina prvog nivoa je 2,36 m, a drugog nivoa je 1,68 m. Ukupna visina platforme iznosi 4,04 m.

Jedna "puzzle" parking platforma može da primi 5 automobila, odnosno ostvaruje 5 mesta za parking. Projektom je formirano 5 parking platformi, za ukupno 25 garažnih mesta za automobile.

Pojašnjenje za funkcionisanje i izgled platforme prikazan je grafičkim prilogom i tablicom dimenzija (slika 2,3 i 4.)

Princip funkcionisanja parking platforme je dostupan na video linku : <https://www.youtube.com/watch?v=cXqOFG1nQRg> i na sajtu <http://tts.rs/parking-sistemi/nezavisni/puzzle/nadzemni/>

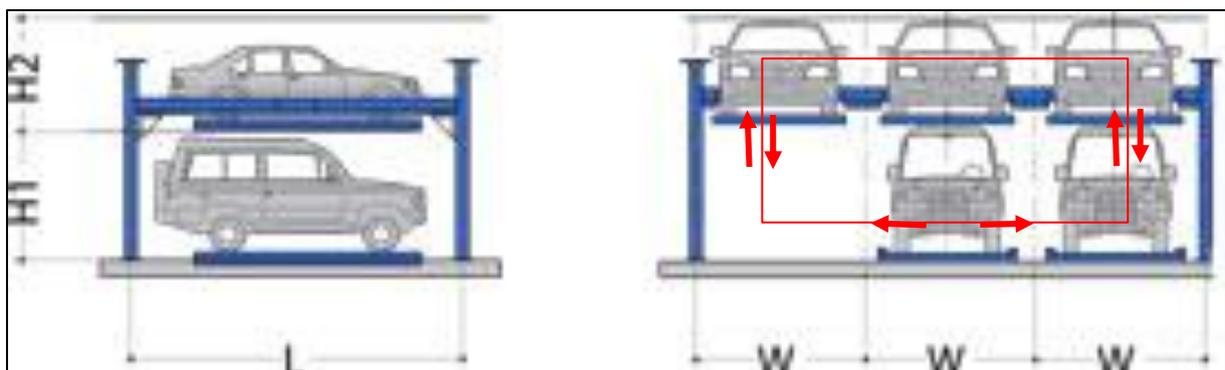

PUZZLE PARKING		dimenzija vozila 5000x1850x2050	Motor podizača	2.2 Kw sa kočnicom
L	2 nivoa	550 cm	Motor za horiz. pomeranje	0.2-0.4 Kw
	3 nivoa	600 cm	brzina podizanja	6.0-6.7 m / min
	4&5 nivoa	620 cm	brzina horiz. pomeranja	8.0 m / min
W	2 nivoa	240 cm	Operacija/start	kartica / tastatura
	3 nivoa	250 cm	Motor/faze	trofazni motori
	4&5 nivoa	260 cm		
	H1	236 cm		
	H2	168 cm		
	težina vozila	1850 KG		

Slika 2. Grafički prikaz "puzzle" platformi za parkiranje sa specifikacijama i tablicom dimenzija za odabrane dimenzije vozila



Slika 3. I 4. Fotografije postavljenih TTS "puzzle" sistema

Što se tiče kretanje lica sa posebnim potrebama, odnosno njihovog pristupa objektu, ono se ostvaruje preko ulaza u stambeni prostor koji je na nivou terena, hodnika dozvoljene širine od minimalno 150cm i lifta pešačkog-stambenog lifta koji zadovoljava sve propise za kretanje lica sa posebnim potrebama. Pristup objektu sa ulice i sa saobraćajnice ajnfortu ostvaruje se preko rampe koja je u padu 4,1%.

#### PROSTORNA STRUKTURA:

U vertikalnom pravcu, objekat je podeljen na 9 prostornih celina. Parkiranje je strukturirano u nivou podruma (-3,06m/+73,96m<sub>nv</sub>) i u nivou dvorišta i prizemnom delu objekta ( $\pm 0,00/+77,02$ m<sub>nv</sub>), u nivou prizemlja strukturirano je poslovanje ( $\pm 0,00/+77,02$ m<sub>nv</sub>), dok je stanovanje formirano u sedam nivoa, tj u **ULAZU 1**, na nivou I sprata (+4,46 m), II sprata (+7,60m), III sprata (+10,74m), IV sprata (+13,88) i V sprata (+17,02m), VI (+20,16m), i na povučenom spratu(+23,30m), a u **ULAZU 2** na nivou I

sprata (+4,46 m), II sprata (+7,60m), III sprata (+10,74m), IV sprata (+13,88) i V sprata (+17,02m), i mansarde(+20,16m).

Ulični deo objekta-ULAZ 1, ima etažu povučenog sprata čije je fasadno platno povučeno u odnosu na fasadu osnovnog objekta za 1,50 m. Prostor između gabarita osnovnog objekta i fasade povučenog sprata se koristi kao terasa i ima transparentnu nadstrešnicu koja ne prelazi gabarit osnovnog objekta.

Dvorišni deo objekta-ULAZ 2, ima etažu mansarde, ima završnu etažu u vidu mansarde, čije su visine prelomnih tački i slemena upisane u polukružnicu. Gornja ravan ima manji nagib a niža ravan krova je strmija i na njoj se nalaze mansardni otvori.

U pogledu vertikalne regulacije (najveće dozvoljene spratnost ili visine objekta), visina uličnog dela objekta-ULAZ 1, od kote trotoara do slemena iznosi 27,50 m i završava se na koti +27,30 (kota slemena), visina venca od kote trotoara do venca iznosi 23,50 m i završava se na koti +23,30m (kota venca), dok je visina dvorišnog dela objekta-ULAZ 2, od kote trotoara do slemena iznosi 24,32m i završava se na koti +24,12 (kota slemena), visina venca od kote trotoara do venca iznosi 20,01 m i završava se na koti +19,81 (kota venca).

Visina objekta (ULAZ 1 Po+P+6+Ps i ULAZ 2 Po+P+5+Man) su u skladu sa Informacijom o lokaciji i važećim Planom generalne regulacije -Celina 1. (slika 5.)

Максимална дозвољена висина (м)		Орјентациони број етажа
венац	слеме	
6.0	11.0	П+Пк/Пс/М
8.5	12,5	П+1+Пк/Пс/М
11.5	15,5	П+2+Пк/Пс/М
14.5	18,5	П+3+Пк/Пс/М
17.5	21,5	П+4+Пк/Пс/М
20.5	24,5	П+5+Пк/Пс/М
23.5	27,5	П+6+Пк/Пс/М

Slika 5. Izvod iz Plana i Informacije o lokaciji za vertikalnu regulaciju

Kada se govori o strukturi i pogledu spratne visine planirani objekat sadrži podrum, prizemlje, 6 spratova i povučeni sprat koji se nalazi samo na uličnom delu objekta-Ulaz 1, a u dvorišnom delu objekta-Ulaz 2- objekat sadrži podrum, prizemlje, 5 spratova i mansardu. Na navedenim etažama je smešteno 100 stambenih jedinica, 3 poslovna prostora, zajedničke prostorije i komunikacija, tehničke i pomoćne prostorije, podzemna garaža i spoljna garaža.

#### PODRUM:

U etaži podruma smeštene su zajedničke prostorije u vidu komunikacija, prostorija za hidrocile, liftovskih okna, pomoćne prostorije u vidu 64 garažnih mesta koje zajedno sa saobraćajnicama pripadaju kategoriji srednjih garaža. Uz podrum nadovezuje se i grejna rampa pada 15% i ona je grejna i otvorena.

### PRIZEMLJE

Na etaži prizemlja definisani su zasebno ulazi u objekat koji sadrže vetrobrane, i koji se nadovezuju na hodnike, stepeništa, liftove i svu neophodnu komunikaciju. Na etaži prizemlja smeštena su tri poslovna prostora-lokala, koji su orijentisani ka ulici Braće Jovanović.

Poslovni prostori sadrže sledeće prostorije: poslovni prostor i sanitarni čvor (muški i ženski toalet sa predprostorom). Poslovni prostori su opremljeni osnovnim elementima, koji su neophodni, kao što su: hidrotehničke instalacije vodovoda, kanalizacije i hidrantske mreže, električne instalacije slabe i jake struje, mašinske instalacije grejanja, ventilacije i klimatizacije, instalacije dojave požara, sanitarni čvor za zaposlene (odvojen ženski i muški toalet), prirodna svetlost (prozor). U okviru prizemlja formirane su i pomoćne prostorije u vidu garaža sa 31 garažnih mesta, koje su raspoređene na 5 parking platformi „puzzle“ parking sistema (25 garažnih mesta) i 6 regularnih garažnih mesta. Na ovoj etaži projektovane su i pomoćne prostorije-ostave i portirnica.

### I SPRAT-V SPRAT

#### ULAZ 1-VI SPRAT I POVUČENI SPRAT, ULAZ 2-MANSARDA

Na etaži I-V sprata, sa VI spratom i povučenim spratom koji je orijentisan ka ulici Braće Jovanović i Karađorđevoj, nalaze se stambene jedinice ulaza br. 1 i mansarda koja je orijentisana ka dvorišnom delu objekta-u kom se nalaze stambene jedinice ulaza 2.

Prostorna organizacija stambenog dela objekta sastoji se od jednoiposobnih, dvosobnih, dvoiposobnih, četvorosobnih i petosobnih stanova, koji sadrže sledeće prostorije:

Stan, prema strukturi, ima sledeće prostore i prostorije:

- 1) garsonjera: ulazna zona, višenamenska soba sa prostorom za pripremu hrane (čajna kuhinja) i kupatilo;
- 2) jednosoban stan: ulazna zona, prostor za pripremu hrane (kuhinja), višenamenska soba sa prostorom za obedovanje i kupatilo;
- 3) jednoiposoban stan: ulazna zona, prostor za pripremu hrane (kuhinja), dnevna soba, prostor za obedovanje, soba za jednu osobu i kupatilo;
- 4) dvosoban stan: ulazna zona, prostor za pripremu hrane (kuhinja), dnevna soba, prostor za obedovanje, soba i kupatilo;
- 5) dvoiposoban i veći stan: ulazna zona, prostor za pripremu hrane (kuhinja), dnevna soba, prostor za obedovanje, sobe, kupatilo i WC.

U ULAZU br. 1 ima 76 stambene jedinice sa pomoćnim prostorijama u vidu ostava i svim neophodnim zajedničkim prostorijama u smislu komunikacija (hodnici, stepenište, lift), dok u ULAZU br. 2 ima 24 stambenih jedinica, sa pomoćnim prostorijama u vidu ostave i svim neophodnim zajedničkim prostorijama u smislu komunikacija (hodnici, stepenište, lift). Svakoju pomoćnoj prostoriji omogućen je pristup iz zajedničkog prostora, bez prirodne ventilacije i otvora za iste.

**Ukupna NETO površina Stambeno-poslovnog objekta, ULAZ 1 : Po+P+6+Ps i ULAZ 2 : Po+P+5+Man iznosi 11 798,71 m<sup>2</sup>, dok ukupna BRUTO površina Stambeno-poslovnog objekta, ULAZ 1 : Po+P+6+Ps i ULAZ 2 : Po+P+5+Man iznosi 14 200,50 m<sup>2</sup>**

### KONSTRUKCIJA

Osnovni noseći elementi objekta su zidovi armiranog betona, armirano-betonski stubovi i ploče koji se oslanjaju na armiranobetonsku temeljnu ploču. Svi ostali zidovi su od opekerskih elemenata i zidaju se u produžnom malteru 1:2:6. Pri betoniranju se mora postići MB 40, a za armaturu se zahteva GA 240/360, RA400/MA500.

Objekat je fundiran na temeljnoj ploči. Na osnovu elaborata o geomehaničkim istraživanjima terena za izgradnju objekta izrađenog od preduzeća Geosonda-Geomehanika doo, broj tehničke dokumentacije 66/21 od 18.03.2021. i Elaborata geotehničkih uslova izgradnje broj tehničke dokumentacije 505-04/2020 od 08.04.2020, proračunava se temeljna ploča sračunata sa nosivošću tla.

#### ZIDOVI

Fasadni zidovi objekta sastoje se od sledećih slojeva:

- termo blok d=25 cm
- armirano-betonska zidna platna d=25 cm
- kamena vuna d=10 cm

Pregradni zidovi se sastoje se od sledećih slojeva:

- termo blok d=25cm na mestima gde prima linijsko opterećenje i između stanova
- pregradni blok d=10 cm na mestima gde ima isključivo ulogu pregrade prostora
- pregradni gips-kartonski zidovi d=10 cm sa odgovarajućim ispunama prema uputstvima proizvođača

#### PODOVI I MEĐUSPRATNE KONSTRUKCIJE

U podrumu se pod na tlu se sastoji od sledećih slojeva:

- šljunak d=15cm
- armirana betonska ploča
- hidroizolacija
- ferobeton

U prizemlju, i etažama 1-5. sprata, 6. Sprata/mansarde sa povučenim spratom, podna potkonstrukcija sastoji od sledećih slojeva:

- termoizolacija
- armirana betonska ploča
- cem. košuljica 4-5cm
- parket na lepku/ keramika na lepku 2cm

Međuspratna konstrukcija je puna armirana betonska ploča sa završnim malterisanjem i gletovanjem i poludisperzijom, dok u delu ka krovu se nalazi termoizolacioni sloj u vidu tvrde kamene vune u svemu prema Elaboratu o energetske efikasnosti

#### OBRADA ZIDOVA

Fasadni, odnosno spoljašnji zidovi su od termo bloka d=25 cm ili od armirano-betonskog zidnog platna d=25 cm , sa kamenom vunom d=10 cm . Unutrašnji zidovi su, takođe, od termo bloka d=25 cm, obostrano malterisani i od pregradnog bloka d=10 cm obostrano malterisani i završno gletovani i bojeni poludisperzijom, kao i pregradni gipskartonski zidovi d=10 cm sa neophodnim ispunama i slojevima prema uputstvu proizvođača, završno gletovani i bojeni poludisperzijom.

#### KROV

Krovna ploča je u vidu kosih krovnih termoizolacionih panela sa malim nagibom, od 3° u delu objekta ka ulici. Krovna ravan ima sve potrebne slojeve za zaštitu od kiša i sunca.

Za prikupljanje atmosfere vode sa krova (nagib 3 i 8 °) predviđeni su horizontalni i vertikalni oluci. Duž najnižih ivica krovnih ravni predviđeni su ležeći horizontalni oluci, dimenzije 30x15cm od profilisanog pocinkovanog lima. Vertikalni oluci 13x10cm postavljaju se sa spoljnje strane fasadnih

zidova neposredno ispod horizontalnih oluka, a njihova veza ostvaruje se putem sakupljača vode od pocinkovanog lima koji se montiraju na vrh olučne vertikale.

### **BRAVARIJA, STOLARIJA, ALUMINARIJA**

Pozicije spoljašnjih vrata i prozora su od kutijastih čeličnih profila koji se oblažu slojem PVC materijala i u kojima je ugrađeno trosturko termopan staklo.

Sve unutrašnje pozicije vrata se razlikuju u zavisnosti namene prostora, pa tako postoje pozicije u drvetu, aluminijumu i metalu.

### **HIDROTEHNIČKE INSTALACIJE**

#### **(Vodovod, fekalna kanalizacija, atmosferska kanalizacija)**

##### **1. VODOVOD**

Potrebna priključna cev Ø110, vodomer Ø100. Potrebno 103 vodomera ( 100 stanova + 3 poslovna prostora). Svi neophodni priključci vode se ostvaruju iz ulice Braće Jovanovića, tj. sa k.p. 8047 i ulice Karađorđeve, tj. sa k.p. 8050.

##### **2. FEKALNA KANALIZACIJA**

Potreban priključak na kanalizacionu mrežu, priključna cev Ø200 iz ulice Braće Jovanovića tj. sa k.p. 8047 i priključak Ø200 iz ulice Karađorđeve tj. sa k.p. 8050.

##### **3. ATMOSFERSKA KANALIZACIJA**

Za potrebe izgradnje objekta, potreban je priključak Ø200 na ulicu Braće Jovanovića (k.p. 8047) i Ø200 na ulicu Karađorđeva. Odvođenje atmosferskih voda sa krovnih površina vršiće putem olučnih vertikala i preko trotoara u travnate površine na parceli i na trotoar na ulici.

Eventualno, odvođenje otpadnih voda kada se pojave u podrumskoj etaži rešavaće se prepumpavanjem na uličnu kanalizaciju. Pre prepumpavanja, sva otpadna voda podrumске etaže u kojoj je smeštena garaža sa garažnim mestima i saobraćajnice, biće tretirana separatorom masti i ulja i nakon toga prepumpana na uličnu atmosfersku kanalizaciju. Odvođenje atmosferskih voda sa kolskih površina i površina parkinga prizemlja vršiće se putem putem podnih rigola a potom će biti tretirana separatorom masti i ulja.

### **TT PRIVOD**

Potreban je priključak za telefonsku instalaciju na postojeću uličnu TT mrežu za ukupno 100 stanova ( 2 priključka po stanu) i 3 poslovna prostora ( 2 priključka po poslovnom prostoru)

### **ELEKTRODISTRIBUTIVNA I ENERGETSKA MREŽA**

Za novoplanirani objekat-Stambeno-poslovni objekat

ULAZ 1 : Po+P+6+Ps i ULAZ 2 : Po+P+5+Man,potrebno:

**Ukupno 122 priključaka na elektroinstalacije**

**(Ulaz 1-90 priključaka, Ulaz 2-32 priključka)**

Novi priključci koji se predviđaju za novi objekat se ostvaruju izgradnjom nove trafostanice koja se postavlja na predmetnoj parceli a sve prema uslovima EPS-a.

#### **ULAZ 1**

\* 28 za stambene jedinice - 28 priključka 17, 25 kW (3x25A) – trofazno brojilo

- \* 48 za stambene jedinice - 48 priključka 11,04 kW (3x16A) – trofazno brojilo
- \* 2 za poslovne prostore - 2 priključka 43,47 kW (3x63A) – trofazno brojilo
- \* 1 za poslovne prostore - 1 priključak 22,08 kW (3x32A) – trofazno brojilo
- \* 7 za garažu- 7 priključaka za garažu 11,04 kW (3x16A) – trofazno brojilo
- \* 1 priključak za hidrant sa hidrocilom 22,08 kW (3x32A) – trofazno brojilo
- \* 1 priključak za lift 34,50 kW (3x50A) – trofazno brojilo
- \* 1 priključak za zajedničku potrošnju 22,08 kW (3x32A) – trofazno brojilo
- \* 1 priključak za klimatizaciju 43,47 kW (3x63A) – trofazno brojilo

## **ULAZ 2**

- \* 6 za stambene jedinice -6 priključka 17, 25 kW (3x25A) – trofazno brojilo
- \* 18 za stambene jedinice - 18 priključka 11,04 kW (3x16A) – trofazno brojilo
- \* 4 za garažu- 4 priključaka za garažu 11,04 kW (3x16A) – trofazno brojilo
- \* 1 priključak za hidrant sa hidrocilom 17,25 kW (3x25A) – trofazno brojilo
- \* 1 priključak za lift 22,08 kW (3x32A) – trofazno brojilo
- \* 1 priključak za zajedničku potrošnju 17,25 kW (3x25A) – trofazno brojilo
- \* 1 priključak za klimatizaciju 43,47 kW (3x63A) – trofazno brojilo

Novi priključci koji se predviđaju za novi objekat se ostvaruju izgradnjom nove trafostanice koja se postavlja na predmetnoj parceli a sve prema uslovima EPS-a. Od novoplanirane trafostanice biće obezbeđena kablovska kanalizacija za trasu budućih energetskih kablova kroz podrumsku etažu novoplaniranog objekta ka ulici Karađorđevoj.

Predviđena je izgradnja buduće distributivne transformatorske stanice EB-21-trafostanice. Prostor koji je obezbeđen prema uslovima, za potrebe trafo stanice obuhvata zonu od 5,55x6,33m, od čega su dimenzije objekta trafostanice 4,30x3,55 m (*slika 6*).

U okviru predmetne parcele, 4248/1 K.O. Pančevo, prikazan je i pristup planiranoj trafostanici, kojoj se pristupa sa manipulativnog prostora na parceli do ulaznih vrata u trafostanicu. Objekat trafostanice ima ravan neprohodni krov.



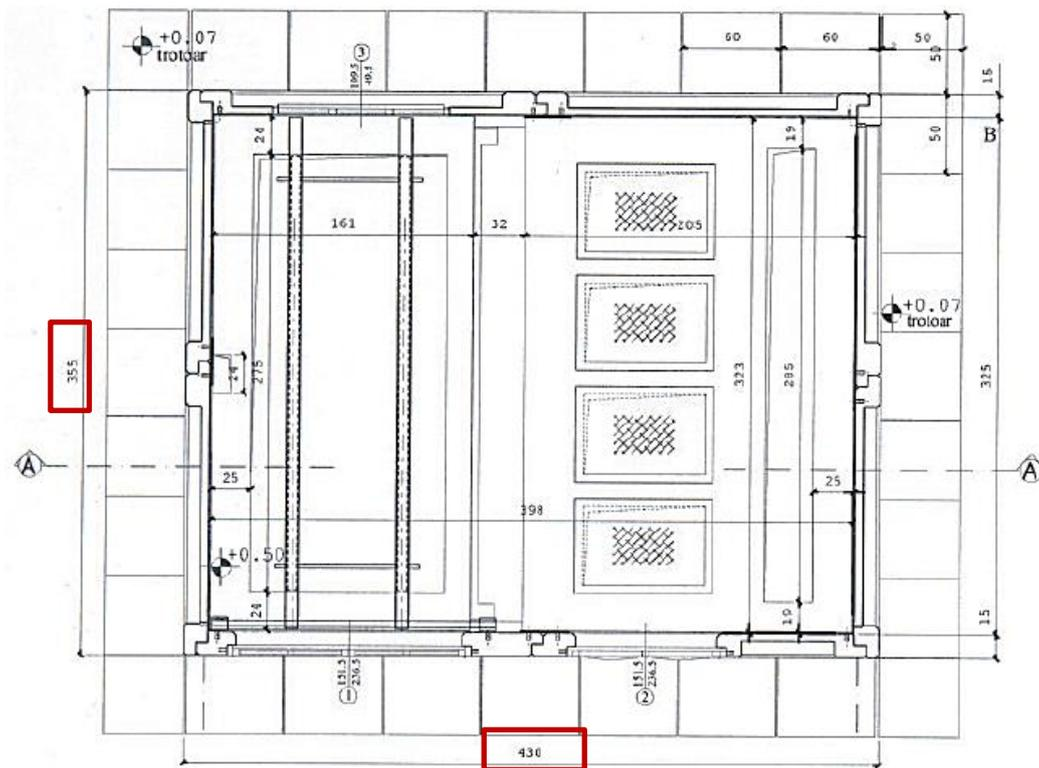

Slika 6. Osnova prizemlja sa dimenzijama trafostanice

### **MAŠINSKE INSTALACIJE (Grejanje, hlađenje i provetranje)**

#### **1. GREJANJE, HLAĐENJE**

Grejanje i hlađenje objekta se ostvaruje putem toplotnih pumpi, koje rade po principu vazduh-voda, maksimalne električne snage 4kW, odnosno toplotne snage 8kW, za svaki stan (100 stanova) i poslovni prostor (3 poslovna prostora) je omogućena po jedna jedinica-ukupno 103 monoblokova.

#### **2. PROVETRAVANJE**

Provetranje objekta je prirodno i prinudno.

### **SAOBRAĆAJNI PRIKLJUČAK**

Za novoplanirani objekat-Stambeno-poslovni objekat ULAZ 1 : Po+P+6+Ps,  
i ULAZ 2 : Po+P+5+Man, potrebna je izgradnja pristupnog puta širine 6m sa parcele 8047 K.O. Pančevu, odnosno ulice Braće Jovanovića, a ispred parcele kp 4248/1 KO Pančevo.  
Položaj i dimenzije saobraćajnog priključka su date u grafičkom prilogu situacionog plana.

### **PROTIVPOŽARNA ZAŠTITA-zaštita objekta i podzemne garaže**

Na predmetnoj parceli rešen je i obezbeđen pristup za vatrogasno vozilo, koje ima nesmetan ulaz sa saobraćajnice Braće Jovanović, putem planiranog saobraćajnog priključka od 6 m, a potom na kolski pristup ajnforta. Sa ajnforta dalje pristupa se sistemu kružnog pristupa i kretanja, koji je rešen putem saobraćajnica čije dimenzije i radijusi skretanja su u skladu sa Pravilnikom.

U pogledu zaštite objekta od požara, planiran je sistem hidrantske mreže i svih neophodnih aparata za gašenje požara i sistema za dojavu požara.

Predviđena je zaštita od požara stabilnim sistemom gašenja požara, koji se snabdeva vodom iz predviđenog rezervoara, potrebnog kapaciteta koji se nalazi u podrumskoj etaži. Elektroenergetsko napajanje postrojenja za povišenje pritiska za potrebe stabilnog sistema za gašenje požara se predviđa sa zajedničke potrošnje objekta a rezervno napajanje predviđeno je sa agregata koji se nalazi u dvorišnom delu parcele i zauzima prostor od 3 m<sup>2</sup>.

Agregat se postavlja u okviru zelene površine i ograđuje žicom radi bezbednosti i ograničenog pristupa sa sopstvenim rezervoarom za gorivom. Kapacitet samog agregata biće definisan nakon izrade projekta za građevinsku dozvolu.

### **ODLAGANJE KOMUNALNOG I ČVRSTOG OTPADA**

Odlaganje komunalnog i čvrstog otpada će biti u svemu sprovedeno prema tehničim uslovima za priključenje za privremeno skladištenje komunalnog i čvrstog neopasnog otpada izdatim od JKP Higijena Pančevo. Predviđeno smeštanje 18 kontejnera zapremine V= 1,1 m<sup>3</sup> za privremeno skladištenje komunalnog, čvrstog neopasnog otpada, pri čemu je obezbeđen je nesmetan pristup sa ulice i odvoz smeća sa predmetne parcele.

Pančevo  
Jul, 2021.

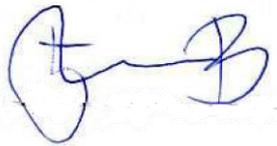

Za Archi House:  
Đorđević Vladimir dipl.inž.arh.

## 1.6. NUMERIČKA DOKUMENTACIJA

Tabelarni prikazi površina objekta po prostorijama i etažama, sa prikazom namena:

**Objekat : Stambeno-poslovni objekat**  
**ULAZ 1 : Po+P+6+Ps i ULAZ 2 : Po+P+5+Man**  
ul. Braće Jovanovića br.34-36, Pančevo,  
br.kat.parc. 4248/1 K.O. Pančevo

### PODRUM

Neto površine - Osnova podruma						
Br.	Naziv prostorije	Pod	Zapremina	Obim	Površina	
<b>Pomoćne prostorije/Parkiranje vozila-PODZEMNA GARAŽA</b>						
G32	Garažno mesto	fero beton	40,19	1622	14,36	
G33	Garažno mesto	fero beton	38,5	1600	13,75	
G34	Garažno mesto	fero beton	41,22	1647	14,72	
G35	Garažno mesto	fero beton	38,27	1597	13,67	
G36	Garažno mesto	fero beton	40,87	1653	14,6	
G37	Garažno mesto	fero beton	40,99	1643	14,64	
G38	Garažno mesto	fero beton	38,5	1600	13,75	
G39	Garažno mesto	fero beton	40,52	1643	14,47	
G40	Garažno mesto	fero beton	40,52	1643	14,47	
G41	Garažno mesto	fero beton	38,5	1600	13,75	
G42	Garažno mesto	fero beton	44,84	1693	16,01	
G43	Garažno mesto	fero beton	42,45	1662	15,16	
G44	Garažno mesto	fero beton	42,36	1650	15,13	
G45	Garažno mesto	fero beton	40,23	1646	14,37	
G46	Garažno mesto	fero beton	36,93	1603	13,19	
G47	Garažno mesto	fero beton	35,1	1620	12,54	
G48	Garažno mesto	fero beton	37,91	1603	13,54	
G49	Garažno mesto	fero beton	37,82	1666	13,51	
G50	Garažno mesto	fero beton	35,06	1530	12,52	
G51	Garažno mesto	fero beton	53,56	1797	19,13	
G52	Garažno mesto	fero beton	49,1	1753	17,54	
G53	Garažno mesto	fero beton	36,89	1593	13,18	
G54	Garažno mesto	fero beton	35,1	1550	12,54	
G55	Garažno mesto	fero beton	38,63	1596	13,8	
G56	Garažno mesto	fero beton	40,21	1617	14,36	
G57	Garažno mesto	fero beton	40,44	1620	14,44	
G58	Garažno mesto	fero beton	43,3	1670	15,47	
G59	Garažno mesto	fero beton	55,23	1823	19,72	
G60	Garažno mesto	fero beton	38,27	1597	13,67	
G61	Garažno mesto	fero beton	39,04	1607	13,94	
G62	Garažno mesto	fero beton	38,2	1601	13,64	
G63	Garažno mesto	fero beton	38,2	1601	13,64	
G64	Garažno mesto	fero beton	37,85	1646	13,52	
G65	Garažno mesto	fero beton	38,85	1610	13,87	
G66	Garažno mesto	fero beton	38,62	1607	13,79	
G67	Garažno mesto	fero beton	45,82	1767	16,36	
G68	Garažno mesto	fero beton	42,7	1720	15,25	
G69	Garažno mesto	fero beton	49,58	1813	17,71	
G70	Garažno mesto	fero beton	43,45	1620	15,52	
G71	Garažno mesto	fero beton	43,16	1616	15,42	
G72	Garažno mesto	fero beton	40,38	1577	14,42	
G73	Garažno mesto	fero beton	35	1500	12,5	
G74	Garažno mesto	fero beton	37,18	1537	13,28	
G75	Garažno mesto	fero beton	34,75	1497	12,41	

G76	Garažno mesto	fero beton	35	1500	12,5	
G77	Garažno mesto	fero beton	34,74	1497	12,41	
G78	Garažno mesto	fero beton	39,98	1577	14,28	
G79	Garažno mesto	fero beton	35	1500	12,5	
G80	Garažno mesto	fero beton	34,79	1497	12,43	
G81	Garažno mesto	fero beton	34,78	1497	12,42	
G82	Garažno mesto	fero beton	34,78	1497	12,42	
G83	Garažno mesto	fero beton	34,69	1494	12,39	
G84	Garažno mesto	fero beton	34,69	1494	12,39	
G85	Garažno mesto	fero beton	34,69	1494	12,39	
G86	Garažno mesto	fero beton	34,9	1497	12,46	
G87	Garažno mesto	fero beton	39,76	1577	14,2	
G88	Garažno mesto	fero beton	36,98	1537	13,21	
G89	Garažno mesto	fero beton	34,9	1497	12,47	
G90	Garažno mesto	fero beton	36,98	1537	13,21	
G91	Garažno mesto	fero beton	38,37	1557	13,7	
G92	Garažno mesto	fero beton	34,9	1497	12,47	
G93	Garažno mesto	fero beton	38,39	1553	13,71	
G94	Garažno mesto	fero beton	35,6	1547	12,71	
G95	Garažno mesto	fero beton	36,67	1551	13,1	
S.1	Saobraćajnica	fero beton	1001,73	15022	357,76	
S.2	Saobraćajnica	fero beton	611,19	9293	218,28	
S.3	Saobraćajnica	fero beton	75,37	2077	26,92	
			<b>4.193,17 m<sup>3</sup></b>	<b>128.645 cm</b>	<b>1.497,60 m<sup>2</sup></b>	
<b>Zajedničke prostorije</b>						
K.1	Komunikacija	ker. pločice	43,66	2355	15,59	
K.2	Stepenište	ker. pločice	32,37	2139	11,56	
K.3	Lift 450kg	-	7,56	660	2,7	
K.4	Lift 1000kg	-	10,58	780	3,78	
K.5	Komunikacija	ker. pločice	56,46	2967	20,16	
K.5	Komunikacija	ker. pločice	48,09	3107	17,18	
K.6	Komunikacija	ker. pločice	12,14	893	4,34	
K.7	Stepenište	ker. pločice	30,22	2074	10,79	
K.8	Lift 450kg	-	6,93	630	2,48	
T.P. 01	Hidroci A	ker. pločice	25,23	1248	9,01	
T.P. 02	Soba elektrike	ker. pločice	9,26	786	3,31	
T.P. 03	Sprinkler	ker. pločice	28,36	1401	10,13	
T.P. 04	Hidroci B	ker. pločice	18,71	1376	6,68	
			<b>329,57 m<sup>3</sup></b>	<b>20.416 cm</b>	<b>117,71 m<sup>2</sup></b>	
			<b>4.522,74 m<sup>3</sup></b>	<b>149.061 cm</b>	<b>1.615,31 m<sup>2</sup></b>	
<b>UKUPNA NETO POVRŠINA PODRUMA</b>					<b>1615,31 m<sup>2</sup></b>	
<b>UKUPNA BRUTO POVRŠINA PODRUMA</b>					<b>1975,72 m<sup>2</sup></b>	

**PRIZEMLJE**

Neto površine - Osnova prizemlja						
Br.	Naziv prostorije	Pod	Zapremina	Obim	Površina	
<b>ULAZ 01/Pomoćne prostorije</b>						
O.1	Ostava	ker. pločice	25,67	1310	8,40	
O.2	Ostava	ker. pločice	29,07	1310	8,4	
O.3	Ostava	ker. pločice	28,17	1310	8,4	
O.4	Ostava	ker. pločice	28,96	1319	8,59	
P.1	Portirnica	ker. pločice	47,44	1368	11,69	
P.2	Portirnica-hodnik	ker. pločice	16,48	973	4,06	

	P.3	Portirnica-ostava	ker. pločice	25,84	1152	6,36
	P.4	Predprostor Toaleta-portirnica	ker. pločice	6,06	490	1,49
	P.5	Toalet-portirnica	ker. pločice	7,92	560	1,95
				<b>215,61 m<sup>3</sup></b>	<b>9.792 cm</b>	<b>59,34 m<sup>2</sup></b>
<b>ULAZ 01/Pomoćne prostorije/Parkiranje vozila i garaža</b>						
	G01	Garažno mesto	fero beton	71,79	1762	17,68
	G02	Garažno mesto	fero beton	64,53	1680	15,90
	G03	Garažno mesto	fero beton	102,37	2378	25,21
				<b>238,69 m<sup>3</sup></b>	<b>5.820 cm</b>	<b>58,79 m<sup>2</sup></b>
<b>ULAZ 01/Poslovni prostor 1</b>						
	P.Pr.1.01	Ulazni prostor lokala	ker. pločice	17,58	956	4,33
	P.Pr.1.02	Poslovni prostor	ker. pločice	515,47	5289	126,96
	P.Pr.1.03	Predprostor toaleta	ker. pločice	15,01	797	3,7
	P.Pr.1.04	Toalet	ker. pločice	7,13	533	1,76
	P.Pr.1.05	Toalet	ker. pločice	7,13	533	1,76
				<b>562,32 m<sup>3</sup></b>	<b>8.108 cm</b>	<b>138,51 m<sup>2</sup></b>
<b>ULAZ 01/Poslovni prostor 2</b>						
	P.Pr.2.01	Poslovni prostor	ker. pločice	803,49	7426	197,90
	P.Pr.2.02	Predprostor toaleta	ker. pločice	15,01	797	3,7
	P.Pr.2.03	Toalet	ker. pločice	7,13	533	1,76
	P.Pr.2.04	Toalet	ker. pločice	7,13	533	1,76
				<b>832,76 m<sup>3</sup></b>	<b>9.289 cm</b>	<b>205,12 m<sup>2</sup></b>
<b>ULAZ 01/Poslovni prostor 3</b>						
	P.Pr.3.01	Ulazni prostor lokala	ker. pločice	17,45	876	4,3
	P.Pr.3.02	Poslovni prostor	ker. pločice	1367,77	10621	336,89
	P.Pr.3.03	Predprostor toaleta	ker. pločice	15,01	797	3,7
	P.Pr.3.04	Toalet	ker. pločice	7,13	533	1,76
	P.Pr.3.05	Toalet	ker. pločice	7,13	533	1,76
				<b>1.414,49 m<sup>3</sup></b>	<b>13.360 cm</b>	<b>348,41 m<sup>2</sup></b>
<b>ULAZ 01/Zajedničke prostorije</b>						
	K.1	Vetrobran	ker. pločice	60,4	1568	14,88
	K.2	Komunikacija	ker. pločice	91,6	2953	22,56
	K.3	Stepenište	ker. pločice	51,36	2318	12,65
	K.4	Lift 450kg	-	10,96	660	2,7
	K.5	Lift 1000kg	-	15,35	780	3,78
	K.6	Komunikacija	ker. pločice	36,34	1581	8,95
				<b>266,01 m<sup>3</sup></b>	<b>9.860 cm</b>	<b>65,52 m<sup>2</sup></b>
					<b>ULAZ 01</b>	<b>875,69 m<sup>2</sup></b>
<b>ULAZ 02/Pomoćne prostorije</b>						
	O.2	Ostava	ker. pločice	43,19	1311	10,64
				<b>43,19 m<sup>3</sup></b>	<b>1.311 cm</b>	<b>10,64 m<sup>2</sup></b>
<b>ULAZ 02/Pomoćne prostorije/Parkiranje vozila i garaža</b>						
	G04/05	Garažno mesto	fero beton	61,85	1651	15,23
	G06/07	Garažno mesto	fero beton	55,53	1594	13,68
	G08	Garažno mesto	fero beton	59,01	1661	14,54
	G09/10	Garažno mesto	fero beton	55,76	1621	13,73
	G11/12	Garažno mesto	fero beton	55,53	1594	13,68
	G13	Garažno mesto	fero beton	55,76	1621	13,73
	G14/15	Garažno mesto	fero beton	62,12	1719	15,3
	G16/17	Garažno mesto	fero beton	58,47	1652	14,4
	G18	Garažno mesto	fero beton	62,8	1689	15,47
	G19	Garažno mesto	fero beton	62,1	1676	15,29
	G20/21	Garažno mesto	fero beton	57,82	1639	14,24
	G22/23	Garažno mesto	fero beton	59,75	1696	14,72
	G24	Garažno mesto	fero beton	58,3	1641	14,36
	G25/26	Garažno mesto	fero beton	56,53	1614	13,92

G27/28	Garažno mesto	fero beton	58,3	1641	14,36
G29	Garažno mesto	fero beton	56,37	1601	13,88
G30	Garažno mesto	fero beton	54,51	1574	13,43
G31	Garažno mesto	fero beton	58,77	1612	14,48
			<b>1.049,28 m<sup>3</sup></b>	<b>29.496 cm</b>	<b>258,44 m<sup>2</sup></b>
<b>ULAZ 02/Zajedničke prostorije</b>					
K.1	Vetrobran	ker. pločice	46,29	1374	11,4
K.2	Komunikacija	ker. pločice	24,57	1128	6,05
K.3	Stepenište	ker. pločice	37,14	1796	9,15
K.4	Lift 450kg	-	10,05	630	2,48
			<b>118,05 m<sup>3</sup></b>	<b>4.928 cm</b>	<b>29,08 m<sup>2</sup></b>
					<b>ULAZ 02</b>
					<b>298,16 m<sup>2</sup></b>
			<b>4.740,40 m<sup>3</sup></b>	<b>91.964 cm</b>	<b>1.173,85 m<sup>2</sup></b>
<b>UKUPNA NETO POVRŠINA PRIZEMLJA (ULAZ 01+ULAZ 02)</b>					<b>1173,85 m<sup>2</sup></b>
<b>UKUPNA BRUTO POVRŠINA PRIZEMLJA (ULAZ 01+ULAZ 02)</b>					<b>1535,76 m<sup>2</sup></b>

**I SPRAT**

Neto površine - Osnova I sprata						
Br.	Naziv prostorije	Pod	Zapremina	Obim	Površina	
<b>ULAZ 01/Pomoćne prostorije</b>						
O.1	Ostava	ker. pločice	18,47	858	4,55	
O.2	Ostava	ker. pločice	26,19	1120	7,75	
O.3	Ostava	ker. pločice	24,73	1120	7,75	
O.4	Ostava	ker. pločice	39,07	1284	9,62	
O.5	Ostava	ker. pločice	26,84	1254	6,61	
O.6	Ostava	ker. pločice	26,51	1037	6,53	
O.7	Ostava	ker. pločice	26,53	1336	6,53	
			<b>188,34 m<sup>3</sup></b>	<b>8.009 cm</b>	<b>49,34 m<sup>2</sup></b>	
<b>ULAZ 01/STAN 02</b>						
02.1	Ulazni prostor	ker. pločice	6,43	611	2,31	
02.2	Kuhinja	ker. pločice	20,15	1135	7,22	
02.3	Trpezarija	parket	17,98	1020	6,44	
02.4	Dnevna soba	parket	40,33	1529	14,46	
02.5	Spavaća soba	parket	24,98	1197	8,95	
02.6	Spavaća soba	parket	35,45	1684	12,7	
02.7	Kupatilo	ker. pločice	10,22	768	3,66	
02.8	Kupatilo	ker. pločice	14,26	1008	5,11	
02.9	Hodnik	parket	17,94	1317	6,43	
02.10	Terasa	ker. pločice	26,36	1558	9,45	
			<b>214,10 m<sup>3</sup></b>	<b>11.827 cm</b>	<b>76,73 m<sup>2</sup></b>	
<b>ULAZ 01/STAN 03</b>						
03.1	Ulazni prostor	ker. pločice	6,27	634	2,25	
03.2	Garderober	parket	28,9	1329	10,36	
03.3	Kuhinja	ker. pločice	17,32	1043	6,21	
03.4	Trpezarija	parket	36,24	1445	12,99	
03.5	Dnevna soba sa trpezarijom	parket	52,7	1806	18,89	
03.6	Hodnik	parket	18,01	1210	6,45	
03.7	Kupatilo	ker. pločice	11,84	848	4,24	
03.8	Toalet	ker. pločice	19,85	1211	7,12	
03.9	Spavaća soba	parket	24,52	1232	8,79	

03.10	Spavaća soba	parket	30,31	1337	10,86
03.11	Terasa	ker. pločice	15,94	1042	5,71
			<b>261,90 m<sup>3</sup></b>	<b>13.137 cm</b>	<b>93,87 m<sup>2</sup></b>
<b>ULAZ 01/STAN 04</b>					
04.1	Ulazni prostor	ker. pločice	11,37	824	4,08
04.2	Dnevna soba sa trpezarijom	parket	69,87	2093	25,04
04.3	Kuhinja	ker. pločice	19,23	1100	6,89
04.4	Spavaća soba	parket	31,34	1367	11,23
04.5	Spavaća soba	parket	26,54	1530	9,51
04.6	Kupatilo	ker. pločice	13,2	949	4,73
04.7	Kupatilo	ker. pločice	11,83	944	4,24
04.8	Hodnik	parket	11,75	992	4,21
04.9	Terasa	ker. pločice	16,4	1063	5,88
			<b>211,53 m<sup>3</sup></b>	<b>10.862 cm</b>	<b>75,81 m<sup>2</sup></b>
<b>ULAZ 01/STAN 05</b>					
05.1	Ulazni prostor	ker. pločice	11,62	824	4,16
05.2	Ostava	ker. pločice	5,12	587	1,83
05.3	Kuhinja	ker. pločice	21,58	1168	7,73
05.4	Dnevna soba sa trpezarijom	parket	73,2	2303	26,24
05.5	Spavaća soba	parket	28,72	1321	10,29
05.6	Spavaća soba	parket	22,26	1260	7,98
05.7	Hodnik	parket	21,66	1643	7,76
05.8	Kupatilo	ker. pločice	7,29	660	2,61
05.9	Spavaća soba	parket	31,84	1617	11,41
05.10	Spavaća soba sa garderoberom	parket	41,32	2328	14,81
05.11	Kupatilo	ker. pločice	16,74	998	6
05.12	Kupatilo	ker. pločice	16,74	998	6
05.13	Toalet	ker. pločice	6,59	638	2,36
05.14	Terasa	ker. pločice	18,85	1188	6,76
05.15	Terasa	ker. pločice	16,32	1059	5,85
			<b>339,85 m<sup>3</sup></b>	<b>18.592 cm</b>	<b>121,79 m<sup>2</sup></b>
<b>ULAZ 01/STAN 06</b>					
06.1	Ulazni prostor	ker. pločice	11,2	804	4,02
06.2	Dnevna soba sa trpezarijom	parket	67,76	2094	24,29
06.3	Kuhinja	ker. pločice	19,59	1089	7,02
06.4	Spavaća soba	parket	25,77	1227	9,24
06.5	Spavaća soba	parket	35,26	1731	12,64
06.6	Toalet	ker. pločice	6,53	668	2,34
06.7	Kupatilo	ker. pločice	18,16	1038	6,51
06.8	Ostava	ker. pločice	5,36	607	1,92
06.9	Hodnik	parket	19,36	1277	6,94
06.10	Terasa	ker. pločice	10,38	788	3,72
			<b>219,37 m<sup>3</sup></b>	<b>11.323 cm</b>	<b>78,64 m<sup>2</sup></b>
<b>ULAZ 01/STAN 07</b>					
07.1	Ulazni prostor	ker. pločice	9,94	771	3,56
07.2	Kuhinja	ker. pločice	14,04	914	5,03
07.3	Dnevna soba sa trpezarijom	parket	71,67	2099	25,69
07.4	Hodnik	parket	4,03	481	1,44
07.5	Spavaća soba	parket	26,22	1319	9,4
07.6	Vešernica	ker. pločice	6,52	625	2,34
07.7	Kupatilo	ker. pločice	13,13	868	4,71
07.8	Terasa	ker. pločice	13,55	893	4,86
			<b>159,10 m<sup>3</sup></b>	<b>7.970 cm</b>	<b>57,03 m<sup>2</sup></b>
<b>ULAZ 01/STAN 08</b>					
08.1	Ulazni prostor	ker. pločice	9,26	731	3,32
08.2	Hodnik	parket	6,72	654	2,41
08.3	Kuhinja	ker. pločice	11,51	829	4,12

08.4	Dnevna soba sa trpezarijom	parket	38,21	1506	13,7
08.5	Kupatilo	ker. pločice	10,67	783	3,82
08.6	Terasa	ker. pločice	9,72	833	3,48
			<b>86,09 m<sup>3</sup></b>	<b>5.336 cm</b>	<b>30,85 m<sup>2</sup></b>
<b>ULAZ 01/STAN 09</b>					
09.1	Ulazni prostor	ker. pločice	7,37	651	2,64
09.2	Hodnik	parket	30,25	1647	10,84
09.3	Kuhinja	ker. pločice	23,68	1298	8,49
09.4	Dnevna soba sa trpezarijom	parket	90,71	2480	32,51
09.5	Spavaća soba	parket	36,28	1571	13,01
09.6	Spavaća soba	parket	33,6	1658	12,04
09.7	Kupatilo	ker. pločice	10,27	775	3,68
09.8	Toalet	ker. pločice	6,53	640	2,34
09.9	Kupatilo	ker. pločice	15,07	970	5,4
09.10	Spavaća soba	parket	34,64	1540	12,42
09.11	Terasa	ker. pločice	16,63	1214	5,96
09.12	Terasa	ker. pločice	27,95	1421	10,02
			<b>332,98 m<sup>3</sup></b>	<b>15.865 cm</b>	<b>119,35 m<sup>2</sup></b>
<b>ULAZ 01/STAN 1</b>					
1.1	Ulazni prostor	ker. pločice	5,78	604	2,07
1.2	Hodnik	parket	8,81	727	3,16
1.3	Kuhinja	ker. pločice	10,26	802	3,68
1.4	Dnevna soba sa trpezarijom	parket	51,68	1742	18,52
1.5	Spavaća soba	parket	25,14	1204	9,01
1.6	Toalet	ker. pločice	18,71	1048	6,7
1.7	Terasa	ker. pločice	14,43	1029	5,17
			<b>134,81 m<sup>3</sup></b>	<b>7.156 cm</b>	<b>48,31 m<sup>2</sup></b>
<b>ULAZ 01/STAN 10</b>					
10.1	Ulazni prostor	ker. pločice	12,07	844	4,33
10.2	Kuhinja	ker. pločice	19,89	1100	7,13
10.3	Dnevna soba sa trpezarijom	parket	81,37	2293	29,16
10.4	Degažman	parket	4,79	529	1,72
10.5	Spavaća soba	parket	26,66	1256	9,56
10.6	Vešarnica	ker. pločice	4,82	583	1,73
10.7	Kupatilo	ker. pločice	14,51	919	5,2
10.8	Hodnik	parket	11,14	953	3,99
10.9	Ostava	parket	3,38	441	1,21
10.10	Radna soba	parket	28,23	1273	10,12
10.11	Kupatilo	ker. pločice	10,9	874	3,91
10.12	Terasa	ker. pločice	14,8	995	5,3
			<b>232,56 m<sup>3</sup></b>	<b>12.060 cm</b>	<b>83,36 m<sup>2</sup></b>
<b>ULAZ 01/STAN 11</b>					
11.1	Ulazni prostor	ker. pločice	9,68	759	3,47
11.2	Kuhinja	ker. pločice	13,61	938	4,88
11.3	Dnevna soba sa trpezarijom	parket	51,33	1774	18,4
11.5	Hodnik	parket	19,69	1518	7,06
11.6	Spavaća soba	parket	23,83	1188	8,54
11.7	Spavaća soba	parket	23,83	1187	8,54
11.8	Toalet	ker. pločice	13,3	879	4,77
11.9	Radna soba	parket	28,25	1278	10,13
11.10	Toalet	ker. pločice	16,47	1022	5,9
11.11	Terasa	ker. pločice	10,21	898	3,66
			<b>210,20 m<sup>3</sup></b>	<b>11.441 cm</b>	<b>75,35 m<sup>2</sup></b>
<b>ULAZ 01/Zajedničke prostorije</b>					
K.1	Komunikacija	ker.pločice	293,1	11965	105,05
K.2	Komunikacija	ker.pločice	15,69	1177	5,62
K.2	Lift 450kg	-	7,53	660	2,7



K.3	Lift 1000kg	-	10,55	780	3,78
K.4	Stepenište	ker. pločice	31,83	2184	11,41
			<b>358,70 m<sup>3</sup></b>	<b>16.766 cm</b>	<b>128,56 m<sup>2</sup></b>
<b>ULAZ 01</b>					<b>1038,99 m<sup>2</sup></b>
<b>ULAZ 02/STAN 01</b>					
01.1	Ulazni prostor	ker. pločice	12,15	857	4,35
01.2	Kuhinja	ker. pločice	14,68	993	5,26
01.3	Trpezarija	parket	19,73	1089	7,07
01.4	Dnevna soba	parket	63,33	1917	22,7
01.5	Garderober	parket	30,26	1341	10,85
01.6	Hodnik	parket	7	662	2,51
01.7	Kupatilo	ker. pločice	12,5	859	4,48
01.8	Kupatilo	ker. pločice	11,43	837	4,1
01.9	Spavaća soba	parket	31,22	1342	11,19
01.10	Terasa	ker. pločice	9,29	874	3,33
			<b>211,59 m<sup>3</sup></b>	<b>10.771 cm</b>	<b>75,84 m<sup>2</sup></b>
<b>ULAZ 02/STAN 02</b>					
02.1	Ulazni prostor	ker. pločice	10,75	819	3,85
02.2	Hodnik	parket	6,39	729	2,29
02.3	Dnevna soba sa trpezarijom	parket	59,17	1963	21,21
02.4	Kuhinja	ker. pločice	14,42	928	5,17
02.5	Kupatilo	ker. pločice	14,3	1098	5,13
02.6	Spavaća soba	parket	28,49	1319	10,21
02.7	Terasa	ker. pločice	6,38	640	2,29
			<b>139,90 m<sup>3</sup></b>	<b>7.496 cm</b>	<b>50,15 m<sup>2</sup></b>
<b>ULAZ 02/STAN 03</b>					
03.1	Ulazni prostor	ker. pločice	14,53	964	5,21
03.2	Kuhinja	ker. pločice	23,09	1471	8,28
03.3	Dnevna soba sa trpezarijom	parket	58,75	1893	21,06
03.4	Hodnik	parket	8,78	797	3,15
03.5	Spavaća soba	parket	20,29	1079	7,27
03.6	Kupatilo	ker. pločice	13,02	898	4,67
03.7	Spavaća soba	parket	28,47	1317	10,2
03.8	Toalet	ker. pločice	4,42	509	1,59
03.9	Terasa	ker. pločice	9,7	860	3,48
			<b>181,05 m<sup>3</sup></b>	<b>9.788 cm</b>	<b>64,91 m<sup>2</sup></b>
<b>ULAZ 02/STAN 04</b>					
04.1	Ulazni prostor	ker. pločice	12,16	982	4,36
04.2	Kupatilo	ker. pločice	12,11	913	4,34
04.3	Kuhinja	ker. pločice	14,11	938	5,06
04.4	Dnevna soba sa trpezarijom	parket	53,02	1888	19
04.5	Terasa	ker. pločice	5,69	588	2,04
			<b>97,09 m<sup>3</sup></b>	<b>5.309 cm</b>	<b>34,80 m<sup>2</sup></b>
<b>ULAZ 02/Zajedničke prostorije</b>					
K.1	Komunikacija	ker.pločice	164,26	7559	58,87
K.2	Stepenište	ker.pločice	24,89	1754	8,92
K.3	Lift 450kg	-	6,91	630	2,48
			<b>196,06 m<sup>3</sup></b>	<b>9.943 cm</b>	<b>70,27 m<sup>2</sup></b>
<b>ULAZ 02</b>					<b>295,27 m<sup>2</sup></b>
			<b>3.775,22 m<sup>3</sup></b>	<b>193.651 cm</b>	<b>1.334,96 m<sup>2</sup></b>
<b>UKUPNA NETO POVRŠINA I SPRATA(ULAZ 01+ULAZ 02)</b>					<b>1334,96 m<sup>2</sup></b>
<b>UKUPNA BRUTO POVRŠINA I SPRATA (ULAZ 01+ULAZ 02)</b>					<b>1615,73 m<sup>2</sup></b>

**II SPRAT**

Neto površine - Osnova II sprata						
Br.	Naziv prostorije	Pod	Zapremina	Obim	Površina	
<b>ULAZ 01/Pomoćne prostorije</b>						
O.1	Ostava	ker. pločice	18,47	858	4,55	
O.2	Ostava	ker. pločice	26,19	1120	7,75	
O.3	Ostava	ker. pločice	24,73	1120	7,75	
O.4	Ostava	ker. pločice	39,07	1284	9,62	
O.5	Ostava	ker. pločice	26,84	1254	6,61	
O.6	Ostava	ker. pločice	26,51	1037	6,53	
O.7	Ostava	ker. pločice	26,53	1336	6,53	
			<b>188,34 m<sup>3</sup></b>	<b>8.009 cm</b>	<b>49,34 m<sup>2</sup></b>	
<b>ULAZ 01/STAN 12</b>						
12.1	Ulazni prostor	ker. pločice	5,78	604	2,07	
12.2	Hodnik	parket	8,81	727	3,16	
12.3	Kuhinja	ker. pločice	10,26	802	3,68	
12.4	Dnevna soba sa trpezarijom	parket	51,68	1742	18,52	
12.5	Spavaća soba	parket	25,14	1204	9,01	
12.6	Toalet	ker. pločice	18,71	1048	6,7	
12.7	Terasa	ker. pločice	14,43	1029	5,17	
			<b>134,81 m<sup>3</sup></b>	<b>7.156 cm</b>	<b>48,31 m<sup>2</sup></b>	
<b>ULAZ 01/STAN 13</b>						
13.1	Ulazni prostor	ker. pločice	6,43	611	2,31	
13.2	Kuhinja	ker. pločice	20,15	1135	7,22	
13.3	Trpezarija	parket	17,98	1020	6,44	
13.4	Dnevna soba	parket	40,33	1529	14,46	
13.5	Spavaća soba	parket	24,98	1197	8,95	
13.6	Spavaća soba	parket	35,45	1684	12,7	
13.7	Kupatilo	ker. pločice	10,22	768	3,66	
13.8	Kupatilo	ker. pločice	14,26	1008	5,11	
13.9	Hodnik	parket	17,94	1317	6,43	
13.10	Terasa	ker. pločice	26,36	1558	9,45	
			<b>214,10 m<sup>3</sup></b>	<b>11.827 cm</b>	<b>76,73 m<sup>2</sup></b>	
<b>ULAZ 01/STAN 14</b>						
14.1	Ulazni prostor	ker. pločice	6,27	634	2,25	
14.2	Garderober	parket	28,9	1329	10,36	
14.3	Kuhinja	ker. pločice	17,32	1043	6,21	
14.4	Trpezarija	parket	36,24	1445	12,99	
14.5	Dnevna soba sa trpezarijom	parket	52,7	1806	18,89	
14.6	Hodnik	parket	18,01	1210	6,45	
14.7	Kupatilo	ker. pločice	11,84	848	4,24	
14.8	Toalet	ker. pločice	19,85	1211	7,12	
14.9	Spavaća soba	parket	24,52	1232	8,79	
14.10	Spavaća soba	parket	30,31	1337	10,86	
14.11	Terasa	ker. pločice	15,94	1042	5,71	
			<b>261,90 m<sup>3</sup></b>	<b>13.137 cm</b>	<b>93,87 m<sup>2</sup></b>	
<b>ULAZ 01/STAN 15</b>						
15.1	Ulazni prostor	ker. pločice	11,37	824	4,08	
15.2	Dnevna soba sa trpezarijom	parket	69,87	2093	25,04	
15.3	Kuhinja	ker. pločice	19,23	1100	6,89	
15.4	Spavaća soba	parket	31,34	1367	11,23	
15.5	Spavaća soba	parket	26,7	1490	9,57	
15.6	Kupatilo	ker. pločice	13,2	949	4,73	

15.7	Kupatilo	ker. pločice	11,83	944	4,24
15.8	Hodnik	parket	11,75	992	4,21
15.9	Terasa	ker. pločice	17,55	1103	6,29
			<b>212,84 m<sup>3</sup></b>	<b>10.862 cm</b>	<b>76,28 m<sup>2</sup></b>
<b>ULAZ 01/STAN 16</b>					
16.1	Ulazni prostor	ker. pločice	11,62	824	4,16
16.2	Ostava	ker. pločice	5,12	587	1,83
16.3	Kuhinja	ker. pločice	21,58	1168	7,73
16.4	Dnevna soba sa trpezarijom	parket	73,2	2303	26,24
16.5	Spavaća soba	parket	28,72	1321	10,29
16.6	Spavaća soba	parket	22,26	1260	7,98
16.7	Hodnik	parket	21,66	1643	7,76
16.8	Kupatilo	ker. pločice	7,29	660	2,61
16.9	Spavaća soba	parket	31,84	1617	11,41
16.10	Spavaća soba sa garderoberom	parket	41,32	2328	14,81
16.11	Kupatilo	ker. pločice	16,74	998	6
16.12	Kupatilo	ker. pločice	16,74	998	6
16.13	Toalet	ker. pločice	6,59	638	2,36
16.14	Terasa	ker. pločice	20,19	1232	7,24
16.15	Terasa	ker. pločice	17,46	1099	6,26
			<b>342,33 m<sup>3</sup></b>	<b>18.676 cm</b>	<b>122,68 m<sup>2</sup></b>
<b>ULAZ 01/STAN 17</b>					
17.1	Ulazni prostor	ker. pločice	11,2	804	4,02
17.2	Dnevna soba sa trpezarijom	parket	67,76	2094	24,29
17.3	Kuhinja	ker. pločice	19,59	1089	7,02
17.4	Spavaća soba	parket	25,77	1227	9,24
17.5	Spavaća soba	parket	35,26	1731	12,64
17.6	Toalet	ker. pločice	6,53	668	2,34
17.7	Kupatilo	ker. pločice	18,16	1038	6,51
17.8	Ostava	ker. pločice	5,36	607	1,92
17.9	Hodnik	parket	19,36	1277	6,94
17.10	Terasa	ker. pločice	11,25	848	4,03
			<b>220,24 m<sup>3</sup></b>	<b>11.383 cm</b>	<b>78,95 m<sup>2</sup></b>
<b>ULAZ 01/STAN 18</b>					
18.1	Ulazni prostor	ker. pločice	9,94	771	3,56
18.2	Kuhinja	ker. pločice	14,04	914	5,03
18.3	Dnevna soba sa trpezarijom	parket	71,67	2099	25,69
18.4	Hodnik	parket	4,03	481	1,44
18.5	Spavaća soba	parket	26,22	1319	9,4
18.6	Vešernica	ker. pločice	6,52	625	2,34
18.7	Kupatilo	ker. pločice	13,13	868	4,71
18.8	Terasa	ker. pločice	14,47	933	5,19
			<b>160,02 m<sup>3</sup></b>	<b>8.010 cm</b>	<b>57,36 m<sup>2</sup></b>
<b>ULAZ 01/STAN 19</b>					
19.1	Ulazni prostor	ker. pločice	9,26	731	3,32
19.2	Hodnik	parket	6,72	654	2,41
19.3	Kuhinja	ker. pločice	11,51	829	4,12
19.4	Dnevna soba sa trpezarijom	parket	38,21	1506	13,7
19.5	Kupatilo	ker. pločice	10,67	783	3,82
19.6	Terasa	ker. pločice	10,68	856	3,83
			<b>87,05 m<sup>3</sup></b>	<b>5.359 cm</b>	<b>31,20 m<sup>2</sup></b>
<b>ULAZ 01/STAN 20</b>					
20.1	Ulazni prostor	ker. pločice	7,37	651	2,64
20.2	Hodnik	parket	30,25	1647	10,84
20.3	Kuhinja	ker. pločice	23,68	1298	8,49
20.4	Dnevna soba sa trpezarijom	parket	90,71	2480	32,51
20.5	Spavaća soba	parket	36,28	1571	13,01

20.6	Spavaća soba	parket	33,6	1658	12,04
20.7	Kupatilo	ker. pločice	10,27	775	3,68
20.8	Toalet	ker. pločice	6,53	640	2,34
20.9	Kupatilo	ker. pločice	15,07	970	5,4
20.10	Spavaća soba	parket	34,64	1540	12,42
20.11	Terasa	ker. pločice	18,73	1273	6,71
20.12	Terasa	ker. pločice	29,54	1461	10,59
			<b>336,67 m<sup>3</sup></b>	<b>15.964 cm</b>	<b>120,67 m<sup>2</sup></b>
<b>ULAZ 01/STAN 21</b>					
10.1	Ulazni prostor	ker. pločice	12,07	844	4,33
10.2	Kuhinja	ker. pločice	19,89	1100	7,13
10.3	Dnevna soba sa trpezarijom	parket	81,37	2293	29,16
10.4	Degažman	parket	4,79	529	1,72
10.5	Spavaća soba	parket	26,66	1256	9,56
10.6	Vešarnica	ker. pločice	4,82	583	1,73
10.7	Kupatilo	ker. pločice	14,51	919	5,2
10.8	Hodnik	parket	11,14	953	3,99
10.9	Ostava	parket	3,38	441	1,21
10.10	Radna soba	parket	28,23	1273	10,12
10.11	Kupatilo	ker. pločice	10,9	874	3,91
10.12	Terasa	ker. pločice	15,67	1034	5,62
			<b>233,43 m<sup>3</sup></b>	<b>12.099 cm</b>	<b>83,68 m<sup>2</sup></b>
<b>ULAZ 01/STAN 22</b>					
22.1	Ulazni prostor	ker. pločice	9,68	759	3,47
22.2	Kuhinja	ker. pločice	13,61	938	4,88
22.3	Dnevna soba sa trpezarijom	parket	51,33	1774	18,4
22.5	Hodnik	parket	19,69	1518	7,06
22.6	Spavaća soba	parket	23,83	1188	8,54
22.7	Spavaća soba	parket	23,83	1187	8,54
22.8	Toalet	ker. pločice	13,3	879	4,77
22.9	Radna soba	parket	28,25	1278	10,13
22.10	Toalet	ker. pločice	16,47	1022	5,9
22.11	Terasa	ker. pločice	10,21	898	3,66
			<b>210,20 m<sup>3</sup></b>	<b>11.441 cm</b>	<b>75,35 m<sup>2</sup></b>
<b>ULAZ 01/Zajedničke prostorije</b>					
K.1	Komunikacija	ker.pločice	293,1	11965	105,05
K.2	Lift 450kg	-	7,53	660	2,7
K.2	Komunikacija	ker.pločice	15,69	1177	5,62
K.3	Lift 1000kg	-	10,55	780	3,78
K.4	Stepenište	ker. pločice	31,83	2184	11,41
			<b>358,70 m<sup>3</sup></b>	<b>16.766 cm</b>	<b>128,56 m<sup>2</sup></b>
				<b>ULAZ 01</b>	<b>1042,98 m<sup>2</sup></b>
<b>ULAZ 02/STAN 05</b>					
05.1	Ulazni prostor	ker. pločice	12,15	857	4,35
05.2	Kuhinja	ker. pločice	14,68	993	5,26
05.3	Trpezarija	parket	19,73	1089	7,07
05.4	Dnevna soba	parket	63,33	1917	22,7
05.5	Garderober	parket	30,26	1341	10,85
05.6	Hodnik	parket	7	662	2,51
05.7	Kupatilo	ker. pločice	12,5	859	4,48
05.8	Kupatilo	ker. pločice	11,43	837	4,1
05.9	Spavaća soba	parket	31,22	1342	11,19
05.10	Terasa	ker. pločice	9,29	874	3,33
			<b>211,59 m<sup>3</sup></b>	<b>10.771 cm</b>	<b>75,84 m<sup>2</sup></b>
<b>ULAZ 02/STAN 06</b>					
06.1	Ulazni prostor	ker. pločice	10,75	819	3,85
06.2	Hodnik	parket	6,39	729	2,29

06.3	Dnevna soba sa trpezarijom	parket	59,17	1963	21,21
06.4	Kuhinja	ker. pločice	14,42	928	5,17
06.5	Kupatilo	ker. pločice	14,3	1098	5,13
06.6	Spavaća soba	parket	28,49	1319	10,21
06.7	Terasa	ker. pločice	6,38	640	2,29
			<b>139,90 m<sup>3</sup></b>	<b>7.496 cm</b>	<b>50,15 m<sup>2</sup></b>
<b>ULAZ 02/STAN 07</b>					
07.1	Ulazni prostor	ker. pločice	14,53	964	5,21
07.2	Kuhinja	ker. pločice	23,09	1471	8,28
07.3	Dnevna soba sa trpezarijom	parket	58,75	1893	21,06
07.4	Hodnik	parket	8,78	797	3,15
07.5	Spavaća soba	parket	20,29	1079	7,27
07.6	Kupatilo	ker. pločice	13,02	898	4,67
07.7	Spavaća soba	parket	28,47	1317	10,2
07.8	Toalet	ker. pločice	4,42	509	1,59
07.9	Terasa	ker. pločice	9,7	860	3,48
			<b>181,05 m<sup>3</sup></b>	<b>9.788 cm</b>	<b>64,91 m<sup>2</sup></b>
<b>ULAZ 02/STAN 08</b>					
08.1	Ulazni prostor	ker. pločice	12,16	982	4,36
08.2	Kupatilo	ker. pločice	12,11	913	4,34
08.3	Kuhinja	ker. pločice	14,11	938	5,06
08.4	Dnevna soba sa trpezarijom	parket	53,02	1888	19
08.5	Terasa	ker. pločice	5,69	588	2,04
			<b>97,09 m<sup>3</sup></b>	<b>5.309 cm</b>	<b>34,80 m<sup>2</sup></b>
<b>ULAZ 02/Zajedničke prostorije</b>					
K.1	Komunikacija	ker.pločice	164,26	7559	58,87
K.2	Stepenište	ker.pločice	24,89	1754	8,92
K.3	Lift 450kg	-	6,91	630	2,48
			<b>196,06 m<sup>3</sup></b>	<b>9.943 cm</b>	<b>70,27 m<sup>2</sup></b>
				<b>ULAZ 02</b>	<b>295,97 m<sup>2</sup></b>
			<b>3.786,32 m<sup>3</sup></b>	<b>193.996 cm</b>	<b>1.338,95 m<sup>2</sup></b>
<b>UKUPNA NETO POVRŠINA II SPRATA (ULAZ 01+ULAZ 02)</b>					<b>1338,95 m<sup>2</sup></b>
<b>UKUPNA BRUTO POVRŠINA II SPRATA (ULAZ 01+ULAZ 02)</b>					<b>1579,19 m<sup>2</sup></b>

### III SPRAT

Neto površine - Osnova III sprata					
Br.	Naziv prostorije	Pod	Zapremina	Obim	Površina
<b>ULAZ 01/Pomoćne prostorije</b>					
O.1	Ostava-čistačica	ker. pločice	18,47	858	4,55
O.2	Ostava	ker. pločice	26,19	1120	7,75
O.3	Ostava	ker. pločice	24,73	1120	7,75
O.4	Ostava	ker. pločice	39,07	1284	9,62
O.5	Ostava	ker. pločice	26,84	1254	6,61
O.6	Ostava	ker. pločice	26,51	1037	6,53
O.7	Ostava	ker. pločice	26,53	1336	6,53
			<b>188,34 m<sup>3</sup></b>	<b>8.009 cm</b>	<b>49,34 m<sup>2</sup></b>
<b>ULAZ 01/STAN 23</b>					
23.1	Ulazni prostor	ker. pločice	5,78	604	2,07
23.2	Hodnik	parket	8,81	727	3,16
23.3	Kuhinja	ker. pločice	10,26	802	3,68
23.4	Dnevna soba sa trpezarijom	parket	51,68	1742	18,52

23.5	Spavaća soba	parket	25,14	1204	9,01
23.6	Toalet	ker. pločice	18,71	1048	6,7
23.7	Terasa	ker. pločice	14,43	1029	5,17
			<b>134,81 m<sup>3</sup></b>	<b>7.156 cm</b>	<b>48,31 m<sup>2</sup></b>
<b>ULAZ 01/STAN 24</b>					
24.1	Ulazni prostor	ker. pločice	6,43	611	2,31
24.2	Kuhinja	ker. pločice	20,15	1135	7,22
24.3	Trpezarija	parket	17,98	1020	6,44
24.4	Dnevna soba	parket	40,33	1529	14,46
24.5	Spavaća soba	parket	24,98	1197	8,95
24.6	Spavaća soba	parket	35,45	1684	12,7
24.7	Kupatilo	ker. pločice	10,22	768	3,66
24.8	Kupatilo	ker. pločice	14,26	1008	5,11
24.9	Hodnik	parket	17,94	1317	6,43
24.10	Terasa	ker. pločice	26,36	1558	9,45
			<b>214,10 m<sup>3</sup></b>	<b>11.827 cm</b>	<b>76,73 m<sup>2</sup></b>
<b>ULAZ 01/STAN 25</b>					
25.1	Ulazni prostor	ker. pločice	6,27	634	2,25
25.2	Garderobier	parket	28,9	1329	10,36
25.3	Kuhinja	ker. pločice	17,32	1043	6,21
25.4	Trpezarija	parket	36,24	1445	12,99
25.5	Dnevna soba sa trpezarijom	parket	52,7	1806	18,89
25.6	Hodnik	parket	18,01	1210	6,45
25.7	Kupatilo	ker. pločice	11,84	848	4,24
25.8	Toalet	ker. pločice	19,85	1211	7,12
25.9	Spavaća soba	parket	24,52	1232	8,79
25.10	Spavaća soba	parket	30,31	1337	10,86
25.11	Terasa	ker. pločice	15,94	1042	5,71
			<b>261,90 m<sup>3</sup></b>	<b>13.137 cm</b>	<b>93,87 m<sup>2</sup></b>
<b>ULAZ 01/STAN 26</b>					
26.1	Ulazni prostor	ker. pločice	11,37	824	4,08
26.2	Dnevna soba sa trpezarijom	parket	69,87	2093	25,04
26.3	Kuhinja	ker. pločice	19,23	1100	6,89
26.4	Spavaća soba	parket	31,34	1367	11,23
26.5	Spavaća soba	parket	26,7	1490	9,57
26.6	Kupatilo	ker. pločice	13,2	949	4,73
26.7	Kupatilo	ker. pločice	11,83	944	4,24
26.8	Hodnik	parket	11,75	992	4,21
26.9	Terasa	ker. pločice	17,55	1103	6,29
			<b>212,84 m<sup>3</sup></b>	<b>10.862 cm</b>	<b>76,28 m<sup>2</sup></b>
<b>ULAZ 01/STAN 27</b>					
27.1	Ulazni prostor	ker. pločice	11,62	824	4,16
27.2	Ostava	ker. pločice	5,12	587	1,83
27.3	Kuhinja	ker. pločice	21,58	1168	7,73
27.4	Dnevna soba sa trpezarijom	parket	73,2	2303	26,24
27.5	Spavaća soba	parket	28,72	1321	10,29
27.6	Spavaća soba	parket	22,26	1260	7,98
27.7	Hodnik	parket	21,66	1643	7,76
27.8	Kupatilo	ker. pločice	7,29	660	2,61
27.9	Spavaća soba	parket	31,84	1617	11,41
27.10	Spavaća soba sa garderobierom	parket	41,32	2328	14,81
27.11	Kupatilo	ker. pločice	16,74	998	6
27.12	Kupatilo	ker. pločice	16,74	998	6
27.13	Toalet	ker. pločice	6,59	638	2,36
27.14	Terasa	ker. pločice	20,19	1232	7,24
27.15	Terasa	ker. pločice	17,46	1099	6,26

				342,33 m <sup>3</sup>	18.676 cm	122,68 m <sup>2</sup>
<b>ULAZ 01/STAN 28</b>						
28.1	Ulazni prostor	ker. pločice	11,2	804	4,02	
28.2	Dnevna soba sa trpezarijom	parket	67,76	2094	24,29	
28.3	Kuhinja	ker. pločice	19,59	1089	7,02	
28.4	Spavaća soba	parket	25,77	1227	9,24	
28.5	Spavaća soba	parket	35,26	1731	12,64	
28.6	Toalet	ker. pločice	6,53	668	2,34	
28.7	Kupatilo	ker. pločice	18,16	1038	6,51	
28.8	Ostava	ker. pločice	5,36	607	1,92	
28.9	Hodnik	parket	19,36	1277	6,94	
28.10	Terasa	ker. pločice	11,25	848	4,03	
				<b>220,24 m<sup>3</sup></b>	<b>11.383 cm</b>	<b>78,95 m<sup>2</sup></b>
<b>ULAZ 01/STAN 29</b>						
29.1	Ulazni prostor	ker. pločice	9,94	771	3,56	
29.2	Kuhinja	ker. pločice	14,04	914	5,03	
29.3	Dnevna soba sa trpezarijom	parket	71,67	2099	25,69	
29.4	Hodnik	parket	4,03	481	1,44	
29.5	Spavaća soba	parket	26,22	1319	9,4	
29.6	Vešernica	ker. pločice	6,52	625	2,34	
29.7	Kupatilo	ker. pločice	13,13	868	4,71	
29.8	Terasa	ker. pločice	14,47	933	5,19	
				<b>160,02 m<sup>3</sup></b>	<b>8.010 cm</b>	<b>57,36 m<sup>2</sup></b>
<b>ULAZ 01/STAN 30</b>						
30.1	Ulazni prostor	ker. pločice	9,26	731	3,32	
30.2	Hodnik	parket	6,72	654	2,41	
30.3	Kuhinja	ker. pločice	11,51	829	4,12	
30.4	Dnevna soba sa trpezarijom	parket	38,21	1506	13,7	
30.5	Kupatilo	ker. pločice	10,67	783	3,82	
30.6	Terasa	ker. pločice	10,56	853	3,78	
				<b>86,93 m<sup>3</sup></b>	<b>5.356 cm</b>	<b>31,15 m<sup>2</sup></b>
<b>ULAZ 01/STAN 31</b>						
31.1	Ulazni prostor	ker. pločice	7,37	651	2,64	
31.2	Hodnik	parket	30,25	1647	10,84	
31.3	Kuhinja	ker. pločice	23,68	1298	8,49	
31.4	Dnevna soba sa trpezarijom	parket	90,71	2480	32,51	
31.5	Spavaća soba	parket	36,28	1571	13,01	
31.6	Spavaća soba	parket	33,6	1658	12,04	
31.7	Kupatilo	ker. pločice	10,27	775	3,68	
31.8	Toalet	ker. pločice	6,53	640	2,34	
31.9	Kupatilo	ker. pločice	15,07	970	5,4	
31.10	Spavaća soba	parket	34,64	1540	12,42	
31.11	Terasa	ker. pločice	18,73	1273	6,71	
31.12	Terasa	ker. pločice	29,54	1461	10,59	
				<b>336,67 m<sup>3</sup></b>	<b>15.964 cm</b>	<b>120,67 m<sup>2</sup></b>
<b>ULAZ 01/STAN 32</b>						
32.1	Ulazni prostor	ker. pločice	12,07	844	4,33	
32.2	Kuhinja	ker. pločice	19,89	1100	7,13	
32.3	Dnevna soba sa trpezarijom	parket	81,37	2293	29,16	
32.4	Degažman	parket	4,79	529	1,72	
32.5	Spavaća soba	parket	26,66	1256	9,56	
32.6	Vešarnica	ker. pločice	4,82	583	1,73	
32.7	Kupatilo	ker. pločice	14,51	919	5,2	
32.8	Hodnik	parket	11,14	953	3,99	
32.9	Ostava	parket	3,38	441	1,21	
32.10	Radna soba	parket	28,23	1273	10,12	
32.11	Kupatilo	ker. pločice	10,9	874	3,91	

32.12	Terasa	ker. pločice	15,67	1034	5,62
			<b>233,43 m<sup>3</sup></b>	<b>12.099 cm</b>	<b>83,68 m<sup>2</sup></b>
<b>ULAZ 01/STAN 33</b>					
33.1	Ulazni prostor	ker. pločice	9,68	759	3,47
33.2	Kuhinja	ker. pločice	13,61	938	4,88
33.3	Dnevna soba sa trpezarijom	parket	51,33	1774	18,4
33.5	Hodnik	parket	19,69	1518	7,06
33.6	Spavaća soba	parket	23,83	1188	8,54
33.7	Spavaća soba	parket	23,83	1187	8,54
33.8	Toalet	ker. pločice	13,3	879	4,77
33.9	Radna soba	parket	28,25	1278	10,13
33.10	Toalet	ker. pločice	16,47	1022	5,9
33.11	Terasa	ker. pločice	10,21	898	3,66
			<b>210,20 m<sup>3</sup></b>	<b>11.441 cm</b>	<b>75,35 m<sup>2</sup></b>
<b>ULAZ 01/Zajedničke prostorije</b>					
K.1	Komunikacija	ker.pločice	293,1	11965	105,05
K.2	Komunikacija	ker.pločice	15,69	1177	5,62
K.2	Lift 450kg	-	7,53	660	2,7
K.3	Lift 1000kg	-	10,55	780	3,78
K.4	Stepenište	ker. pločice	31,83	2184	11,41
			<b>358,70 m<sup>3</sup></b>	<b>16.766 cm</b>	<b>128,56 m<sup>2</sup></b>
				<b>ULAZ 01</b>	<b>1042,93 m<sup>2</sup></b>
<b>ULAZ 02/STAN 09</b>					
09.1	Ulazni prostor	ker. pločice	12,15	857	4,35
09.2	Kuhinja	ker. pločice	14,68	993	5,26
09.3	Trpezarija	parket	19,73	1089	7,07
09.4	Dnevna soba	parket	63,33	1917	22,7
09.5	Garderober	parket	30,26	1341	10,85
09.6	Hodnik	parket	7	662	2,51
09.7	Kupatilo	ker. pločice	12,5	859	4,48
09.8	Kupatilo	ker. pločice	11,43	837	4,1
09.9	Spavaća soba	parket	31,22	1342	11,19
09.10	Terasa	ker. pločice	9,29	874	3,33
			<b>211,59 m<sup>3</sup></b>	<b>10.771 cm</b>	<b>75,84 m<sup>2</sup></b>
<b>ULAZ 02/STAN 10</b>					
10.1	Ulazni prostor	ker. pločice	10,75	819	3,85
10.2	Hodnik	parket	6,39	729	2,29
10.3	Dnevna soba sa trpezarijom	parket	59,17	1963	21,21
10.4	Kuhinja	ker. pločice	14,42	928	5,17
10.5	Kupatilo	ker. pločice	14,3	1098	5,13
10.6	Spavaća soba	parket	28,49	1319	10,21
10.7	Terasa	ker. pločice	6,38	640	2,29
			<b>139,90 m<sup>3</sup></b>	<b>7.496 cm</b>	<b>50,15 m<sup>2</sup></b>
<b>ULAZ 02/STAN 11</b>					
11.1	Ulazni prostor	ker. pločice	14,53	964	5,21
11.2	Kuhinja	ker. pločice	23,09	1471	8,28
11.3	Dnevna soba sa trpezarijom	parket	58,75	1893	21,06
11.4	Hodnik	parket	8,78	797	3,15
11.5	Spavaća soba	parket	20,29	1079	7,27
11.6	Kupatilo	ker. pločice	13,02	898	4,67
11.7	Spavaća soba	parket	28,47	1317	10,2
11.8	Toalet	ker. pločice	4,42	509	1,59
11.9	Terasa	ker. pločice	9,7	860	3,48
			<b>181,05 m<sup>3</sup></b>	<b>9.788 cm</b>	<b>64,91 m<sup>2</sup></b>
<b>ULAZ 02/STAN 12</b>					
12.1	Ulazni prostor	ker. pločice	12,16	982	4,36
12.2	Kupatilo	ker. pločice	12,11	913	4,34



12.3	Kuhinja	ker. pločice	14,11	938	5,06
12.4	Dnevna soba sa trpezarijom	parket	53,02	1888	19
12.5	Terasa	ker. pločice	5,69	588	2,04
			<b>97,09 m<sup>3</sup></b>	<b>5.309 cm</b>	<b>34,80 m<sup>2</sup></b>
<b>ULAZ 02/Zajedničke prostorije</b>					
K.1	Komunikacija	ker.pločice	164,26	7559	58,87
K.2	Stepenište	ker.pločice	24,89	1754	8,92
K.3	Lift 450kg	-	6,91	630	2,48
			<b>196,06 m<sup>3</sup></b>	<b>9.943 cm</b>	<b>70,27 m<sup>2</sup></b>
				<b>ULAZ 02</b>	<b>295,27 m<sup>2</sup></b>
			<b>3.786,20 m<sup>3</sup></b>	<b>193.993 cm</b>	<b>1.338,90 m<sup>2</sup></b>
<b>UKUPNA NETO POVRŠINA III SPRATA (ULAZ 01+ULAZ 02)</b>					<b>1338,90 m<sup>2</sup></b>
<b>UKUPNA BRUTO POVRŠINA III SPRATA (ULAZ 01+ULAZ 02)</b>					<b>1579,19m<sup>2</sup></b>

#### IV SPRAT

Neto površine - Osnova IV sprata					
Br.	Naziv prostorije	Pod	Zapremina	Obim	Površina
<b>ULAZ 01/Pomoćne prostorije</b>					
O.1	Ostava	ker. pločice	18,47	858	4,55
O.2	Ostava	ker. pločice	26,19	1120	7,75
O.3	Ostava	ker. pločice	24,73	1120	7,75
O.4	Ostava	ker. pločice	39,07	1284	9,62
O.5	Ostava	ker. pločice	26,84	1254	6,61
O.6	Ostava	ker. pločice	26,51	1037	6,53
O.7	Ostava	ker. pločice	26,53	1336	6,53
			<b>188,34 m<sup>3</sup></b>	<b>8.009 cm</b>	<b>49,34 m<sup>2</sup></b>
<b>ULAZ 01/STAN 34</b>					
34.1	Ulazni prostor	ker. pločice	5,78	604	2,07
34.2	Hodnik	parket	8,81	727	3,16
34.3	Kuhinja	ker. pločice	10,26	802	3,68
34.4	Dnevna soba sa trpezarijom	parket	51,68	1742	18,52
34.5	Spavaća soba	parket	25,14	1204	9,01
34.6	Toalet	ker. pločice	18,71	1048	6,7
34.7	Terasa	ker. pločice	14,43	1029	5,17
			<b>134,81 m<sup>3</sup></b>	<b>7.156 cm</b>	<b>48,31 m<sup>2</sup></b>
<b>ULAZ 01/STAN 35</b>					
35.1	Ulazni prostor	ker. pločice	6,43	611	2,31
35.2	Kuhinja	ker. pločice	20,15	1135	7,22
35.3	Trpezarija	parket	17,98	1020	6,44
35.4	Dnevna soba	parket	40,33	1529	14,46
35.5	Spavaća soba	parket	24,98	1197	8,95
35.6	Spavaća soba	parket	35,45	1684	12,7
35.7	Kupatilo	ker. pločice	10,22	768	3,66
35.8	Kupatilo	ker. pločice	14,26	1008	5,11
35.9	Hodnik	parket	17,94	1317	6,43
35.10	Terasa	ker. pločice	26,36	1558	9,45
			<b>214,10 m<sup>3</sup></b>	<b>11.827 cm</b>	<b>76,73 m<sup>2</sup></b>
<b>ULAZ 01/STAN 36</b>					
36.1	Ulazni prostor	ker. pločice	6,27	634	2,25
36.2	Garderober	parket	28,9	1329	10,36
36.3	Kuhinja	ker. pločice	17,32	1043	6,21

36.4	Trpezarija	parket	36,24	1445	12,99
36.5	Dnevna soba sa trpezarijom	parket	52,7	1806	18,89
36.6	Hodnik	parket	18,01	1210	6,45
36.7	Kupatilo	ker. pločice	11,84	848	4,24
36.8	Toalet	ker. pločice	19,85	1211	7,12
36.9	Spavaća soba	parket	24,52	1232	8,79
36.10	Spavaća soba	parket	30,31	1337	10,86
36.11	Terasa	ker. pločice	15,94	1042	5,71
			<b>261,90 m<sup>3</sup></b>	<b>13.137 cm</b>	<b>93,87 m<sup>2</sup></b>
<b>ULAZ 01/STAN 37</b>					
37.1	Ulazni prostor	ker. pločice	11,37	824	4,08
37.2	Dnevna soba sa trpezarijom	parket	69,87	2093	25,04
37.3	Kuhinja	ker. pločice	19,23	1100	6,89
37.4	Spavaća soba	parket	31,34	1367	11,23
37.5	Spavaća soba	parket	26,7	1490	9,57
37.6	Kupatilo	ker. pločice	13,2	949	4,73
37.7	Kupatilo	ker. pločice	11,83	944	4,24
37.8	Hodnik	parket	11,75	992	4,21
37.9	Terasa	ker. pločice	17,55	1103	6,29
			<b>212,84 m<sup>3</sup></b>	<b>10.862 cm</b>	<b>76,28 m<sup>2</sup></b>
<b>ULAZ 01/STAN 38</b>					
38.1	Ulazni prostor	ker. pločice	11,44	818	4,1
38.2	Ostava	ker. pločice	5,29	593	1,9
38.3	Kuhinja	ker. pločice	21,58	1168	7,73
38.4	Dnevna soba sa trpezarijom	parket	84,39	2309	30,25
38.6	Spavaća soba	parket	35,13	1452	12,59
38.7	Hodnik	parket	20,1	1457	7,21
38.8	Kupatilo	ker. pločice	7,29	660	2,61
38.9	Spavaća soba	parket	39,72	1756	14,24
38.10	Spavaća soba sa garderobrom	parket	41,32	2328	14,81
38.11	Kupatilo	ker. pločice	16,74	998	6
38.12	Kupatilo	ker. pločice	16,74	998	6
38.13	Toalet	ker. pločice	6,59	638	2,36
38.14	Terasa	ker. pločice	20,19	1232	7,24
38.15	Terasa	ker. pločice	17,46	1099	6,26
			<b>343,98 m<sup>3</sup></b>	<b>17.506 cm</b>	<b>123,30 m<sup>2</sup></b>
<b>ULAZ 01/STAN 39</b>					
39.1	Ulazni prostor	ker. pločice	11,2	804	4,02
39.2	Dnevna soba sa trpezarijom	parket	67,76	2094	24,29
39.3	Kuhinja	ker. pločice	19,59	1089	7,02
39.4	Spavaća soba	parket	25,77	1227	9,24
39.5	Spavaća soba	parket	35,26	1731	12,64
39.6	Toalet	ker. pločice	6,53	668	2,34
39.7	Kupatilo	ker. pločice	18,16	1038	6,51
39.8	Ostava	ker. pločice	5,36	607	1,92
39.9	Hodnik	parket	19,36	1277	6,94
39.10	Terasa	ker. pločice	11,25	848	4,03
			<b>220,24 m<sup>3</sup></b>	<b>11.383 cm</b>	<b>78,95 m<sup>2</sup></b>
<b>ULAZ 01/STAN 40</b>					
40.1	Ulazni prostor	ker. pločice	9,94	771	3,56
40.2	Kuhinja	ker. pločice	14,04	914	5,03
40.3	Dnevna soba sa trpezarijom	parket	71,67	2099	25,69
40.4	Hodnik	parket	4,03	481	1,44
40.5	Spavaća soba	parket	26,22	1319	9,4
40.6	Vešernica	ker. pločice	6,52	625	2,34
40.7	Kupatilo	ker. pločice	13,13	868	4,71
40.8	Terasa	ker. pločice	14,48	933	5,19

				160,03 m <sup>3</sup>	8.010 cm	57,36 m <sup>2</sup>
<b>ULAZ 01/STAN 41</b>						
41.1	Ulazni prostor	ker. pločice	9,26	731	3,32	
41.2	Hodnik	parket	6,72	654	2,41	
41.3	Kuhinja	ker. pločice	11,51	829	4,12	
41.4	Dnevna soba sa trpezarijom	parket	38,21	1506	13,7	
41.5	Kupatilo	ker. pločice	10,67	783	3,82	
41.6	Terasa	ker. pločice	10,56	853	3,78	
				<b>86,93 m<sup>3</sup></b>	<b>5.356 cm</b>	<b>31,15 m<sup>2</sup></b>
<b>ULAZ 01/STAN 42</b>						
42.1	Ulazni prostor	ker. pločice	7,37	651	2,64	
42.2	Hodnik	parket	30,25	1647	10,84	
42.3	Kuhinja	ker. pločice	23,68	1298	8,49	
42.4	Dnevna soba sa trpezarijom	parket	90,71	2480	32,51	
42.5	Spavaća soba	parket	36,28	1571	13,01	
42.6	Spavaća soba	parket	33,6	1658	12,04	
42.7	Kupatilo	ker. pločice	10,27	775	3,68	
42.8	Toalet	ker. pločice	6,53	640	2,34	
42.9	Kupatilo	ker. pločice	15,07	970	5,4	
42.10	Spavaća soba	parket	34,64	1540	12,42	
42.11	Terasa	ker. pločice	18,73	1273	6,71	
42.12	Terasa	ker. pločice	29,54	1461	10,59	
				<b>336,67 m<sup>3</sup></b>	<b>15.964 cm</b>	<b>120,67 m<sup>2</sup></b>
<b>ULAZ 01/STAN 43</b>						
43.1	Ulazni prostor	ker. pločice	12,07	844	4,33	
43.2	Kuhinja	ker. pločice	19,89	1100	7,13	
43.3	Dnevna soba sa trpezarijom	parket	81,37	2293	29,16	
43.4	Degažman	parket	4,79	529	1,72	
43.5	Spavaća soba	parket	26,66	1256	9,56	
43.6	Vešarnica	ker. pločice	4,82	583	1,73	
43.7	Kupatilo	ker. pločice	14,51	919	5,2	
43.8	Hodnik	parket	11,14	953	3,99	
43.9	Ostava	parket	3,38	441	1,21	
43.10	Radna soba	parket	28,23	1273	10,12	
43.11	Kupatilo	ker. pločice	10,9	874	3,91	
43.12	Terasa	ker. pločice	15,67	1034	5,62	
				<b>233,43 m<sup>3</sup></b>	<b>12.099 cm</b>	<b>83,68 m<sup>2</sup></b>
<b>ULAZ 01/STAN 44</b>						
44.1	Ulazni prostor	ker. pločice	9,68	759	3,47	
44.2	Kuhinja	ker. pločice	13,61	938	4,88	
44.3	Dnevna soba sa trpezarijom	parket	51,33	1774	18,4	
44.5	Hodnik	parket	19,69	1518	7,06	
44.6	Spavaća soba	parket	23,83	1188	8,54	
44.7	Spavaća soba	parket	23,83	1187	8,54	
44.8	Toalet	ker. pločice	13,3	879	4,77	
44.9	Radna soba	parket	28,25	1278	10,13	
44.10	Toalet	ker. pločice	16,47	1022	5,9	
44.11	Terasa	ker. pločice	10,21	898	3,66	
				<b>210,20 m<sup>3</sup></b>	<b>11.441 cm</b>	<b>75,35 m<sup>2</sup></b>
<b>ULAZ 01/Zajedničke prostorije</b>						
K.1	Komunikacija	ker. pločice	293,1	11965	105,05	
K.2	Lift 450kg	-	7,53	660	2,7	
K.2	Komunikacija	ker. pločice	15,69	1177	5,62	
K.3	Lift 1000kg	-	10,55	780	3,78	
K.4	Stepenište	ker. pločice	31,83	2184	11,41	
				<b>358,70 m<sup>3</sup></b>	<b>16.766 cm</b>	<b>128,56 m<sup>2</sup></b>
					<b>ULAZ 01</b>	<b>1043,55 m<sup>2</sup></b>

<b>ULAZ 02/STAN 13</b>						
13.1	Ulazni prostor	ker. pločice	12,15	857	4,35	
13.2	Kuhinja	ker. pločice	14,68	993	5,26	
13.3	Trpezarija	parket	19,73	1089	7,07	
13.4	Dnevna soba	parket	63,33	1917	22,7	
13.5	Garderober	parket	30,26	1341	10,85	
13.6	Hodnik	parket	7	662	2,51	
13.7	Kupatilo	ker. pločice	12,5	859	4,48	
13.8	Kupatilo	ker. pločice	11,43	837	4,1	
13.9	Spavaća soba	parket	31,22	1342	11,19	
13.10	Terasa	ker. pločice	9,29	874	3,33	
			<b>211,59 m<sup>3</sup></b>	<b>10.771 cm</b>	<b>75,84 m<sup>2</sup></b>	
<b>ULAZ 02/STAN 14</b>						
14.1	Ulazni prostor	ker. pločice	10,75	819	3,85	
14.2	Hodnik	parket	6,39	729	2,29	
14.3	Dnevna soba sa trpezarijom	parket	59,17	1963	21,21	
14.4	Kuhinja	ker. pločice	14,42	928	5,17	
14.5	Kupatilo	ker. pločice	14,3	1098	5,13	
14.6	Spavaća soba	parket	28,49	1319	10,21	
14.7	Terasa	ker. pločice	6,38	640	2,29	
			<b>139,90 m<sup>3</sup></b>	<b>7.496 cm</b>	<b>50,15 m<sup>2</sup></b>	
<b>ULAZ 02/STAN 15</b>						
15.1	Ulazni prostor	ker. pločice	14,53	964	5,21	
15.2	Kuhinja	ker. pločice	23,09	1471	8,28	
15.3	Dnevna soba sa trpezarijom	parket	58,75	1893	21,06	
15.4	Hodnik	parket	8,78	797	3,15	
15.5	Spavaća soba	parket	20,29	1079	7,27	
15.6	Kupatilo	ker. pločice	13,02	898	4,67	
15.7	Spavaća soba	parket	28,47	1317	10,2	
15.8	Toalet	ker. pločice	4,42	509	1,59	
15.9	Terasa	ker. pločice	9,7	860	3,48	
			<b>181,05 m<sup>3</sup></b>	<b>9.788 cm</b>	<b>64,91 m<sup>2</sup></b>	
<b>ULAZ 02/STAN 16</b>						
16.1	Ulazni prostor	ker. pločice	12,16	982	4,36	
16.2	Kupatilo	ker. pločice	12,11	913	4,34	
16.3	Kuhinja	ker. pločice	14,11	938	5,06	
16.4	Dnevna soba sa trpezarijom	parket	53,02	1888	19	
16.5	Terasa	ker. pločice	5,69	588	2,04	
			<b>97,09 m<sup>3</sup></b>	<b>5.309 cm</b>	<b>34,80 m<sup>2</sup></b>	
<b>ULAZ 02/Zajedničke prostorije</b>						
K.1	Komunikacija	ker. pločice	164,26	7559	58,87	
K.2	Stepenište	ker. pločice	24,89	1754	8,92	
K.3	Lift 450kg	-	6,91	630	2,48	
			<b>196,06 m<sup>3</sup></b>	<b>9.943 cm</b>	<b>70,27 m<sup>2</sup></b>	
				<b>ULAZ 02</b>	<b>295,97 m<sup>2</sup></b>	
			<b>3.787,86 m<sup>3</sup></b>	<b>192.823 cm</b>	<b>1.339,52 m<sup>2</sup></b>	
<b>UKUPNA NETO POVRŠINA IV SPRATA (ULAZ 01+ULAZ 02)</b>					<b>1339,52 m<sup>2</sup></b>	
<b>UKUPNA BRUTO POVRŠINA IV SPRATA (ULAZ 01+ULAZ 02)</b>					<b>1579,19m<sup>2</sup></b>	

**V SPRAT**

Neto površine - Osnova V sprata						
Br.	Naziv prostorije	Pod	Zapremina	Obim	Površina	
<b>ULAZ 01/Pomoćne prostorije</b>						
O.1	Ostava	ker. pločice	18,47	858	4,55	
O.2	Ostava	ker. pločice	26,19	1120	7,75	
O.3	Ostava	ker. pločice	24,73	1120	7,75	
O.4	Ostava	ker. pločice	39,07	1284	9,62	
O.5	Ostava	ker. pločice	27,7	1174	6,82	
O.6	Ostava	ker. pločice	26,51	1037	6,53	
O.7	Ostava	ker. pločice	26,53	1336	6,53	
			<b>189,20 m<sup>3</sup></b>	<b>7.929 cm</b>	<b>49,55 m<sup>2</sup></b>	
<b>ULAZ 01/STAN 45</b>						
45.1	Ulazni prostor	ker. pločice	5,78	604	2,07	
45.2	Hodnik	parket	8,81	727	3,16	
45.3	Kuhinja	ker. pločice	10,26	802	3,68	
45.4	Dnevna soba sa trpezarijom	parket	51,68	1742	18,52	
45.5	Spavaća soba	parket	25,14	1204	9,01	
45.6	Toalet	ker. pločice	18,71	1048	6,7	
45.7	Terasa	ker. pločice	14,43	1029	5,17	
			<b>134,81 m<sup>3</sup></b>	<b>7.156 cm</b>	<b>48,31 m<sup>2</sup></b>	
<b>ULAZ 01/STAN 46</b>						
46.1	Ulazni prostor	ker. pločice	6,43	611	2,31	
46.2	Kuhinja	ker. pločice	20,15	1135	7,22	
46.3	Trpezarija	parket	17,98	1020	6,44	
46.4	Dnevna soba	parket	40,33	1529	14,46	
46.5	Spavaća soba	parket	24,98	1197	8,95	
46.6	Spavaća soba	parket	35,45	1684	12,7	
46.7	Kupatilo	ker. pločice	10,22	768	3,66	
46.8	Kupatilo	ker. pločice	14,26	1008	5,11	
46.9	Hodnik	parket	17,94	1317	6,43	
46.10	Terasa	ker. pločice	26,36	1558	9,45	
			<b>214,10 m<sup>3</sup></b>	<b>11.827 cm</b>	<b>76,73 m<sup>2</sup></b>	
<b>ULAZ 01/STAN 47</b>						
47.1	Ulazni prostor	ker. pločice	6,6	634	2,37	
47.2	Garderobier	parket	28,9	1329	10,36	
47.3	Kuhinja	ker. pločice	17,32	1043	6,21	
47.4	Trpezarija	parket	36,24	1445	12,99	
47.5	Dnevna soba sa trpezarijom	parket	52,7	1806	18,89	
47.6	Hodnik	parket	18,01	1210	6,45	
47.7	Kupatilo	ker. pločice	11,84	848	4,24	
47.8	Toalet	ker. pločice	19,85	1211	7,12	
47.9	Spavaća soba	parket	24,52	1232	8,79	
47.10	Spavaća soba	parket	30,31	1337	10,86	
47.11	Terasa	ker. pločice	15,94	1042	5,71	
			<b>262,23 m<sup>3</sup></b>	<b>13.137 cm</b>	<b>93,99 m<sup>2</sup></b>	
<b>ULAZ 01/STAN 48</b>						
48.1	Ulazni prostor	ker. pločice	11,37	824	4,08	
48.2	Dnevna soba sa trpezarijom	parket	69,87	2093	25,04	
48.3	Kuhinja	ker. pločice	19,23	1100	6,89	
48.4	Spavaća soba	parket	31,34	1367	11,23	
48.5	Spavaća soba	parket	27,29	1410	9,78	
48.6	Kupatilo	ker. pločice	13,2	949	4,73	

48.7	Kupatilo	ker. pločice	11,83	944	4,24
48.8	Hodnik	parket	11,75	992	4,21
48.9	Terasa	ker. pločice	17,55	1103	6,29
			<b>213,43 m<sup>3</sup></b>	<b>10.782 cm</b>	<b>76,49 m<sup>2</sup></b>
<b>ULAZ 01/STAN 49</b>					
49.1	Ulazni prostor	ker. pločice	11,14	801	3,99
49.2	Kuhinja	ker. pločice	21,56	1184	7,73
49.3	Dnevna soba sa trpezarijom	parket	70,16	2116	25,15
49.4	Spavaća soba	parket	28,72	1321	10,29
49.5	Spavaća soba	parket	20,38	1257	7,31
49.6	Spavaća soba	parket	36,97	1877	13,25
49.7	Garderober	parket	5,98	600	2,14
49.8	Dnevna soba sa trpezarijom	parket	27,61	1274	9,89
49.9	Kuhinja	ker. pločice	6,6	618	2,37
49.10	Hodnik	parket	22,98	1687	8,23
49.11	Kupatilo	ker. pločice	12,27	874	4,4
49.12	Kupatilo	ker. pločice	14,03	978	5,03
49.13	Toalet	ker. pločice	10,65	782	3,82
49.14	Hodnik	parket	20,29	1467	7,27
49.15	Terasa	ker. pločice	13,55	1099	4,86
49.16	Terasa	ker. pločice	20,19	1232	7,24
			<b>343,08 m<sup>3</sup></b>	<b>19.167 cm</b>	<b>122,97 m<sup>2</sup></b>
<b>ULAZ 01/STAN 50</b>					
50.1	Ulazni prostor	ker. pločice	11,2	804	4,02
50.2	Dnevna soba sa trpezarijom	parket	67,9	2094	24,34
50.3	Kuhinja	ker. pločice	19,59	1089	7,02
50.4	Spavaća soba	parket	25,77	1227	9,24
50.5	Spavaća soba	parket	36,38	1841	13,04
50.6	Toalet	ker. pločice	5,71	608	2,05
50.7	Kupatilo	ker. pločice	18,16	1038	6,51
50.8	Ostava	ker. pločice	5,36	607	1,92
50.9	Hodnik	parket	19,36	1277	6,94
50.10	Terasa	ker. pločice	11,25	848	4,03
			<b>220,68 m<sup>3</sup></b>	<b>11.433 cm</b>	<b>79,11 m<sup>2</sup></b>
<b>ULAZ 01/STAN 51</b>					
51.1	Ulazni prostor	ker. pločice	9,94	771	3,56
51.2	Kuhinja	ker. pločice	14,04	914	5,03
51.3	Dnevna soba sa trpezarijom	parket	71,67	2099	25,69
51.4	Hodnik	parket	4,03	481	1,44
51.5	Spavaća soba	parket	26,22	1319	9,4
51.6	Vešernica	ker. pločice	6,52	625	2,34
51.7	Kupatilo	ker. pločice	13,13	868	4,71
51.8	Terasa	ker. pločice	14,47	933	5,19
			<b>160,02 m<sup>3</sup></b>	<b>8.010 cm</b>	<b>57,36 m<sup>2</sup></b>
<b>ULAZ 01/STAN 52</b>					
52.1	Ulazni prostor	ker. pločice	9,26	731	3,32
52.2	Hodnik	parket	6,72	654	2,41
52.3	Kuhinja	ker. pločice	11,51	829	4,12
52.4	Dnevna soba sa trpezarijom	parket	38,21	1506	13,7
52.5	Kupatilo	ker. pločice	10,67	783	3,82
52.6	Terasa	ker. pločice	10,56	853	3,78
			<b>86,93 m<sup>3</sup></b>	<b>5.356 cm</b>	<b>31,15 m<sup>2</sup></b>
<b>ULAZ 01/STAN 53</b>					
53.1	Ulazni prostor	ker. pločice	7,37	651	2,64
53.2	Hodnik	parket	30,84	1647	11,05
53.3	Kuhinja	ker. pločice	23,72	1301	8,5
53.4	Dnevna soba sa trpezarijom	parket	91	2503	32,62

53.5	Spavaća soba	parket	36,28	1571	13,01
53.6	Spavaća soba	parket	33,6	1658	12,04
53.7	Kupatilo	ker. pločice	10,27	775	3,68
53.8	Toalet	ker. pločice	6,53	640	2,34
53.9	Kupatilo	ker. pločice	15,07	970	5,4
53.10	Spavaća soba	parket	34,64	1540	12,42
53.11	Terasa	ker. pločice	18,73	1273	6,71
53.12	Terasa	ker. pločice	29,54	1461	10,59
			<b>337,59 m<sup>3</sup></b>	<b>15.990 cm</b>	<b>121,00 m<sup>2</sup></b>
<b>ULAZ 01/STAN 54</b>					
54.1	Ulazni prostor	ker. pločice	12,07	844	4,33
54.2	Kuhinja	ker. pločice	19,89	1100	7,13
54.3	Dnevna soba sa trpezarijom	parket	81,37	2293	29,16
54.4	Degažman	parket	4,79	529	1,72
54.5	Spavaća soba	parket	26,66	1256	9,56
54.6	Vešarnica	ker. pločice	5,26	583	1,89
54.7	Kupatilo	ker. pločice	14,51	919	5,2
54.8	Hodnik	parket	11,14	953	3,99
54.9	Ostava	parket	3,38	441	1,21
54.10	Radna soba	parket	28,23	1273	10,12
54.11	Kupatilo	ker. pločice	10,9	874	3,91
54.12	Terasa	ker. pločice	15,67	1034	5,62
			<b>233,87 m<sup>3</sup></b>	<b>12.099 cm</b>	<b>83,84 m<sup>2</sup></b>
<b>ULAZ 01/STAN 55</b>					
55.1	Ulazni prostor	ker. pločice	9,68	759	3,47
55.2	Kuhinja	ker. pločice	13,76	938	4,93
55.3	Dnevna soba sa trpezarijom	parket	51,33	1774	18,4
55.5	Hodnik	parket	19,69	1518	7,06
55.6	Spavaća soba	parket	23,83	1188	8,54
55.7	Spavaća soba	parket	23,83	1187	8,54
55.8	Toalet	ker. pločice	13,3	879	4,77
55.9	Radna soba	parket	28,25	1278	10,13
55.10	Toalet	ker. pločice	16,47	1022	5,9
55.11	Terasa	ker. pločice	10,21	898	3,66
			<b>210,35 m<sup>3</sup></b>	<b>11.441 cm</b>	<b>75,40 m<sup>2</sup></b>
<b>ULAZ 01/Zajedničke prostorije</b>					
K.1	Komunikacija	ker.pločice	293,1	11965	105,05
K.2	Komunikacija	ker.pločice	15,69	1177	5,62
K.2	Lift 450kg	-	7,53	660	2,7
K.3	Lift 1000kg	-	10,55	780	3,78
K.4	Stepenište	ker. pločice	31,83	2184	11,41
			<b>358,70 m<sup>3</sup></b>	<b>16.766 cm</b>	<b>128,56 m<sup>2</sup></b>
				<b>ULAZ 01</b>	<b>1044,46 m<sup>2</sup></b>
<b>ULAZ 02/STAN 17</b>					
17.1	Ulazni prostor	ker. pločice	12,15	857	4,35
17.2	Kuhinja	ker. pločice	14,68	993	5,26
17.3	Trpezarija	parket	19,73	1089	7,07
17.4	Dnevna soba	parket	63,33	1917	22,7
17.5	Garderober	parket	30,26	1341	10,85
17.6	Hodnik	parket	7	662	2,51
17.7	Kupatilo	ker. pločice	12,5	859	4,48
17.8	Kupatilo	ker. pločice	11,43	837	4,1
17.9	Spavaća soba	parket	31,22	1342	11,19
17.10	Terasa	ker. pločice	9,29	874	3,33
			<b>211,59 m<sup>3</sup></b>	<b>10.771 cm</b>	<b>75,84 m<sup>2</sup></b>
<b>ULAZ 02/STAN 18</b>					
18.1	Ulazni prostor	ker. pločice	10,75	819	3,85

18.2	Hodnik	parket	6,39	729	2,29
18.3	Dnevna soba sa trpezarijom	parket	59,17	1963	21,21
18.4	Kuhinja	ker. pločice	14,42	928	5,17
18.5	Kupatilo	ker. pločice	14,3	1098	5,13
18.6	Spavaća soba	parket	28,49	1319	10,21
18.7	Terasa	ker. pločice	6,38	640	2,29
			<b>139,90 m<sup>3</sup></b>	<b>7.496 cm</b>	<b>50,15 m<sup>2</sup></b>
<b>ULAZ 02/STAN 19</b>					
19.1	Ulazni prostor	ker. pločice	14,53	964	5,21
19.2	Kuhinja	ker. pločice	23,09	1471	8,28
19.3	Dnevna soba sa trpezarijom	parket	58,75	1893	21,06
19.4	Hodnik	parket	8,78	797	3,15
19.5	Spavaća soba	parket	20,29	1079	7,27
19.6	Kupatilo	ker. pločice	13,02	898	4,67
19.7	Spavaća soba	parket	28,47	1317	10,2
19.8	Toalet	ker. pločice	4,42	509	1,59
19.9	Terasa	ker. pločice	9,7	860	3,48
			<b>181,05 m<sup>3</sup></b>	<b>9.788 cm</b>	<b>64,91 m<sup>2</sup></b>
<b>ULAZ 02/STAN 20</b>					
20.1	Ulazni prostor	ker. pločice	12,16	982	4,36
20.2	Kupatilo	ker. pločice	12,11	913	4,34
20.3	Kuhinja	ker. pločice	14,11	938	5,06
20.4	Dnevna soba sa trpezarijom	parket	53,02	1888	19
20.5	Terasa	ker. pločice	5,69	588	2,04
			<b>97,09 m<sup>3</sup></b>	<b>5.309 cm</b>	<b>34,80 m<sup>2</sup></b>
<b>ULAZ 02/Zajedničke prostorije</b>					
K.1	Komunikacija	ker.pločice	164,26	7559	58,87
K.2	Stepenište	ker.pločice	24,89	1754	8,92
K.3	Lift 450kg	-	6,91	630	2,48
			<b>196,06 m<sup>3</sup></b>	<b>9.943 cm</b>	<b>70,27 m<sup>2</sup></b>
				<b>ULAZ 02</b>	<b>295,97 m<sup>2</sup></b>
			<b>3.790,68 m<sup>3</sup></b>	<b>194.400 cm</b>	<b>1.340,43 m<sup>2</sup></b>
<b>UKUPNA NETO POVRŠINA V SPRATA (ULAZ 01+ULAZ 02)</b>					<b>1340,43 m<sup>2</sup></b>
<b>UKUPNA BRUTO POVRŠINA V SPRATA (ULAZ 01+ULAZ 02)</b>					<b>1579,19m<sup>2</sup></b>

**VI SPRAT/MANSARDA**

Neto površine - Osnova VI sprata/Mansarda					
Br.	Naziv prostorije	Pod	Zapremina	Obim	Površina
<b>ULAZ 01/Pomoćne prostorije</b>					
O.1	Ostava	ker. pločice	18,47	858	4,55
O.2	Ostava	ker. pločice	26,19	1120	7,75
O.3	Ostava	ker. pločice	24,73	1120	7,75
O.4	Ostava	ker. pločice	39,07	1284	9,62
O.5	Ostava	ker. pločice	27,7	1174	6,82
O.6	Ostava	ker. pločice	26,51	1037	6,53
O.7	Ostava	ker. pločice	26,53	1336	6,53
			<b>189,20 m<sup>3</sup></b>	<b>7.929 cm</b>	<b>49,55 m<sup>2</sup></b>
<b>ULAZ 01/STAN 56</b>					
56.1	Ulazni prostor	ker. pločice	5,78	604	2,07
56.2	Hodnik	parket	8,81	727	3,16



56.3	Kuhinja	ker. pločice	10,26	802	3,68
56.4	Dnevna soba sa trpezarijom	parket	51,68	1742	18,52
56.5	Spavaća soba	parket	25,14	1204	9,01
56.6	Toalet	ker. pločice	18,71	1048	6,7
56.7	Terasa	ker. pločice	14,43	1029	5,17
			<b>134,81 m<sup>3</sup></b>	<b>7.156 cm</b>	<b>48,31 m<sup>2</sup></b>
<b>ULAZ 01/STAN 57</b>					
57.1	Ulazni prostor	ker. pločice	6,43	611	2,31
57.2	Kuhinja	ker. pločice	20,15	1135	7,22
57.3	Trpezarija	parket	17,98	1020	6,44
57.4	Dnevna soba	parket	40,33	1529	14,46
57.5	Spavaća soba	parket	24,98	1197	8,95
57.6	Spavaća soba	parket	35,45	1684	12,7
57.7	Kupatilo	ker. pločice	10,22	768	3,66
57.8	Kupatilo	ker. pločice	14,26	1008	5,11
57.9	Hodnik	parket	17,94	1317	6,43
57.10	Terasa	ker. pločice	26,36	1558	9,45
			<b>214,10 m<sup>3</sup></b>	<b>11.827 cm</b>	<b>76,73 m<sup>2</sup></b>
<b>ULAZ 01/STAN 58</b>					
58.1	Ulazni prostor	ker. pločice	6,6	634	2,37
58.2	Garderober	parket	28,9	1329	10,36
58.3	Kuhinja	ker. pločice	17,32	1043	6,21
58.4	Trpezarija	parket	36,24	1445	12,99
58.5	Dnevna soba sa trpezarijom	parket	52,7	1806	18,89
58.6	Hodnik	parket	18,01	1210	6,45
58.7	Kupatilo	ker. pločice	11,84	848	4,24
58.8	Toalet	ker. pločice	19,85	1211	7,12
58.9	Spavaća soba	parket	24,52	1232	8,79
58.10	Spavaća soba	parket	30,31	1337	10,86
58.11	Terasa	ker. pločice	15,94	1042	5,71
			<b>262,23 m<sup>3</sup></b>	<b>13.137 cm</b>	<b>93,99 m<sup>2</sup></b>
<b>ULAZ 01/STAN 59</b>					
59.1	Ulazni prostor	ker. pločice	11,37	824	4,08
59.2	Dnevna soba sa trpezarijom	parket	69,87	2093	25,04
59.3	Kuhinja	ker. pločice	19,23	1100	6,89
59.4	Spavaća soba	parket	31,34	1367	11,23
59.5	Spavaća soba	parket	27,29	1410	9,78
59.6	Kupatilo	ker. pločice	13,2	949	4,73
59.7	Kupatilo	ker. pločice	11,83	944	4,24
59.8	Hodnik	parket	11,75	992	4,21
59.9	Terasa	ker. pločice	17,55	1103	6,29
			<b>213,43 m<sup>3</sup></b>	<b>10.782 cm</b>	<b>76,49 m<sup>2</sup></b>
<b>ULAZ 01/STAN 60</b>					
60.1	Ulazni prostor	ker. pločice	11,44	818	4,1
60.2	Ostava	ker. pločice	5,29	593	1,9
60.3	Kuhinja	ker. pločice	21,58	1168	7,73
60.4	Dnevna soba sa trpezarijom	parket	83,72	2309	30,01
60.6	Spavaća soba	parket	32,94	1392	11,8
60.7	Hodnik	parket	20,1	1457	7,21
60.8	Kupatilo	ker. pločice	7,29	660	2,61
60.9	Spavaća soba	parket	39,15	1756	14,03
60.10	Spavaća soba sa garderoberom	parket	41,32	2328	14,81
60.11	Kupatilo	ker. pločice	16,74	998	6
60.12	Kupatilo	ker. pločice	16,74	998	6
60.13	Toalet	ker. pločice	6,59	638	2,36
60.14	Terasa	ker. pločice	23,79	1292	8,53

60.15	Terasa	ker. pločice	17,46	1099	6,26
			<b>344,15 m<sup>3</sup></b>	<b>17.506 cm</b>	<b>123,35 m<sup>2</sup></b>
<b>ULAZ 01/STAN 61</b>					
61.1	Ulazni prostor	ker. pločice	11,2	804	4,02
61.2	Dnevna soba sa trpezarijom	parket	67,9	2094	24,34
61.3	Kuhinja	ker. pločice	19,59	1089	7,02
61.4	Spavaća soba	parket	25,77	1227	9,24
61.5	Spavaća soba	parket	36,38	1841	13,04
61.6	Toalet	ker. pločice	5,71	608	2,05
61.7	Kupatilo	ker. pločice	18,16	1038	6,51
61.8	Ostava	ker. pločice	5,36	607	1,92
61.9	Hodnik	parket	19,36	1277	6,94
61.10	Terasa	ker. pločice	11,25	848	4,03
			<b>220,68 m<sup>3</sup></b>	<b>11.433 cm</b>	<b>79,11 m<sup>2</sup></b>
<b>ULAZ 01/STAN 62</b>					
62.1	Ulazni prostor	ker. pločice	9,94	771	3,56
62.2	Kuhinja	ker. pločice	14,04	914	5,03
62.3	Dnevna soba sa trpezarijom	parket	71,67	2099	25,69
62.4	Hodnik	parket	4,03	481	1,44
62.5	Spavaća soba	parket	26,22	1319	9,4
62.6	Vešernica	ker. pločice	6,52	625	2,34
62.7	Kupatilo	ker. pločice	13,13	868	4,71
62.8	Terasa	ker. pločice	14,47	933	5,19
			<b>160,02 m<sup>3</sup></b>	<b>8.010 cm</b>	<b>57,36 m<sup>2</sup></b>
<b>ULAZ 01/STAN 63</b>					
63.1	Ulazni prostor	ker. pločice	9,26	731	3,32
63.2	Hodnik	parket	6,72	654	2,41
63.3	Kuhinja	ker. pločice	11,51	829	4,12
63.4	Dnevna soba sa trpezarijom	parket	38,21	1506	13,7
63.5	Kupatilo	ker. pločice	10,67	783	3,82
63.6	Terasa	ker. pločice	10,56	853	3,78
			<b>86,93 m<sup>3</sup></b>	<b>5.356 cm</b>	<b>31,15 m<sup>2</sup></b>
<b>ULAZ 01/STAN 64</b>					
64.1	Ulazni prostor	ker. pločice	7,37	651	2,64
64.2	Hodnik	parket	30,84	1647	11,05
64.3	Kuhinja	ker. pločice	23,72	1301	8,5
64.4	Dnevna soba sa trpezarijom	parket	91	2503	32,62
64.5	Spavaća soba	parket	36,28	1571	13,01
64.6	Spavaća soba	parket	33,6	1658	12,04
64.7	Kupatilo	ker. pločice	10,27	775	3,68
64.8	Toalet	ker. pločice	6,53	640	2,34
64.9	Kupatilo	ker. pločice	15,07	970	5,4
64.10	Spavaća soba	parket	34,64	1540	12,42
64.11	Terasa	ker. pločice	18,73	1273	6,71
64.12	Terasa	ker. pločice	29,54	1461	10,59
			<b>337,59 m<sup>3</sup></b>	<b>15.990 cm</b>	<b>121,00 m<sup>2</sup></b>
<b>ULAZ 01/STAN 65</b>					
65.1	Ulazni prostor	ker. pločice	12,07	844	4,33
65.2	Kuhinja	ker. pločice	19,89	1100	7,13
65.3	Dnevna soba sa trpezarijom	parket	81,37	2293	29,16
65.4	Degažman	parket	4,79	529	1,72
65.5	Spavaća soba	parket	26,66	1256	9,56
65.6	Vešarnica	ker. pločice	5,26	583	1,89
65.7	Kupatilo	ker. pločice	14,51	919	5,2
65.8	Hodnik	parket	11,14	953	3,99
65.9	Ostava	parket	3,38	441	1,21
65.10	Radna soba	parket	28,23	1273	10,12

65.11	Kupatilo	ker. pločice	10,9	874	3,91
65.12	Terasa	ker. pločice	15,67	1034	5,62
			<b>233,87 m<sup>3</sup></b>	<b>12.099 cm</b>	<b>83,84 m<sup>2</sup></b>
<b>ULAZ 01/STAN 66</b>					
66.1	Ulazni prostor	ker. pločice	9,68	759	3,47
66.2	Kuhinja	ker. pločice	13,76	938	4,93
66.3	Dnevna soba sa trpezarijom	parket	51,33	1774	18,4
66.4	Hodnik	parket	19,69	1518	7,06
66.5	Spavaća soba	parket	23,83	1188	8,54
66.6	Spavaća soba	parket	23,83	1187	8,54
66.7	Toalet	ker. pločice	13,3	879	4,77
66.8	Radna soba	parket	28,25	1278	10,13
66.9	Toalet	ker. pločice	16,47	1022	5,9
66.10	Terasa	ker. pločice	10,21	898	3,66
			<b>210,35 m<sup>3</sup></b>	<b>11.441 cm</b>	<b>75,40 m<sup>2</sup></b>
<b>ULAZ 01/Zajedničke prostorije</b>					
K.1	Komunikacija	ker.pločice	293,1	11965	105,05
K.2	Komunikacija	ker.pločice	15,69	1177	5,62
K.2	Lift 450kg	-	7,53	660	2,7
K.3	Lift 1000kg	-	10,55	780	3,78
K.4	Stepenište	ker. pločice	31,83	2184	11,41
			<b>358,70 m<sup>3</sup></b>	<b>16.766 cm</b>	<b>128,56 m<sup>2</sup></b>
				<b>ULAZ 01</b>	<b>1044,84 m<sup>2</sup></b>
<b>ULAZ 02/STAN 21</b>					
21.1	Ulazni prostor	ker. pločice	11,61	834	4,16
21.2	Kuhinja	ker. pločice	14,91	1000	5,34
21.3	Trpezarija	parket	18,47	1060	6,62
21.4	Dnevna soba	parket	59,16	1848	21,2
21.5	Garderober	parket	29,38	1319	10,53
21.6	Hodnik	parket	6,49	631	2,33
21.7	Kupatilo	ker. pločice	11,93	837	4,28
21.8	Kupatilo	ker. pločice	10,48	806	3,76
21.9	Spavaća soba	parket	26,79	1250	9,6
21.10	Terasa	ker. pločice	9,98	837	3,58
			<b>199,20 m<sup>3</sup></b>	<b>10.422 cm</b>	<b>71,40 m<sup>2</sup></b>
<b>ULAZ 02/STAN 22</b>					
22.1	Ulazni prostor	ker. pločice	10,27	796	3,68
22.2	Hodnik	parket	6,39	729	2,29
22.3	Dnevna soba sa trpezarijom	parket	56,11	1893	20,11
22.4	Kuhinja	ker. pločice	13,85	906	4,97
22.5	Kupatilo	ker. pločice	13,68	1075	4,9
22.6	Spavaća soba	parket	24,33	1199	8,72
22.7	Terasa	ker. pločice	6,99	660	2,5
			<b>131,62 m<sup>3</sup></b>	<b>7.258 cm</b>	<b>47,17 m<sup>2</sup></b>
<b>ULAZ 02/STAN 23</b>					
23.1	Ulazni prostor	ker. pločice	14,53	964	5,21
23.2	Kuhinja	ker. pločice	21,76	1331	7,8
23.3	Dnevna soba sa trpezarijom	parket	58,75	1893	21,06
23.4	Hodnik	parket	8,78	797	3,15
23.5	Spavaća soba	parket	20,29	1079	7,27
23.6	Kupatilo	ker. pločice	13,02	898	4,67
23.7	Spavaća soba	parket	25,15	1255	9,01
23.8	Toalet	ker. pločice	4,42	509	1,59
23.9	Terasa	ker. pločice	5,59	768	2
			<b>172,29 m<sup>3</sup></b>	<b>9.494 cm</b>	<b>61,76 m<sup>2</sup></b>
<b>ULAZ 02/STAN 24</b>					
24.1	Ulazni prostor	ker. pločice	12,16	982	4,36

24.2	Kupatilo	ker. pločice	12,11	913	4,34
24.3	Kuhinja	ker. pločice	11,78	883	4,22
24.4	Dnevna soba sa trpezarijom	parket	49,49	1832	17,74
24.5	Terasa	ker. pločice	5,69	588	2,04
			<b>91,23 m<sup>3</sup></b>	<b>5.198 cm</b>	<b>32,70 m<sup>2</sup></b>
<b>ULAZ 02/Zajedničke prostorije</b>					
K.1	Komunikacija	ker.pločice	151,03	7417	54,13
K.2	Stepenište	ker.pločice	24,89	1754	8,92
K.3	Lift 450kg	-	6,91	630	2,48
			<b>182,83 m<sup>3</sup></b>	<b>9.801 cm</b>	<b>65,53 m<sup>2</sup></b>
				<b>ULAZ 02</b>	<b>278,56 m<sup>2</sup></b>
			<b>3.743,23 m<sup>3</sup></b>	<b>191.605 cm</b>	<b>1.323,40 m<sup>2</sup></b>
<b>UKUPNA BRUTO POVRŠINA VI SPRATA/MANSARDA (ULAZ 01+ULAZ 02)</b>					<b>1323,40 m<sup>2</sup></b>
<b>UKUPNA BRUTO POVRŠINA VI SPRATA/MANSARDA (ULAZ 01+ULAZ 02)</b>					<b>1585,39m<sup>2</sup></b>

**POVUČENI SPRAT**

Neto površine - Osnova Povučenog sprata					
Br.	Naziv prostorije	Pod	Zapremina	Obim	Površina
<b>ULAZ 01/Pomoćne prostorije</b>					
O.1	Ostava/čistačica	ker. pločice	12,67	828	4,19
			<b>12,67 m<sup>3</sup></b>	<b>828 cm</b>	<b>4,19 m<sup>2</sup></b>
<b>ULAZ 01/STAN 67</b>					
67.1	Ulazni prostor	ker. pločice	6,63	621	2,38
67.2	Hodnik	parket	9,36	764	3,36
67.3	Kuhinja	ker. pločice	10,26	802	3,68
67.4	Dnevna soba sa trpezarijom	parket	57,99	1832	20,78
67.5	Spavaća soba	parket	26,97	1254	9,67
67.6	Toalet	ker. pločice	19,71	1218	7,06
67.7	Terasa	ker. pločice	14,43	1029	5,17
			<b>145,35 m<sup>3</sup></b>	<b>7.520 cm</b>	<b>52,10 m<sup>2</sup></b>
<b>ULAZ 01/STAN 68</b>					
68.1	Ulazni prostor	ker. pločice	14,42	971	4,77
68.2	Toalet	ker. pločice	12,19	822	4,03
68.3	Kuhinja	ker. pločice	25,03	1210	8,29
68.4	Trpezarija	parket	30,88	1285	10,22
68.5	Dnevna soba	parket	44,92	1543	14,87
68.6	Hodnik	parket	13,3	939	4,4
68.7	Kupatilo	ker. pločice	14,99	1078	4,96
68.8	Spavaća soba	parket	40,54	1615	13,42
68.9	Spavaća soba	parket	33,12	1329	10,97
68.10	Terasa	ker. pločice	21,17	1098	7,01
			<b>250,56 m<sup>3</sup></b>	<b>11.890 cm</b>	<b>82,94 m<sup>2</sup></b>
<b>ULAZ 01/STAN 69</b>					
69.1	Ulazni prostor	ker. pločice	7,15	634	2,37
69.2	Garderober	parket	31,28	1329	10,36
69.3	Kuhinja sa trpezarijom	ker. pločice	23,17	1295	7,67
69.4	Hodnik	parket	29,09	1281	9,63
69.5	Dnevna soba	parket	51,96	1711	17,21
69.6	Spavaća soba	parket	32,81	1337	10,86
69.7	Spavaća soba	parket	26,52	1229	8,78

69.8	Hodnik	parket	30,1	1972	9,97
69.9	Kupatilo	ker. pločice	10,81	766	3,58
69.10	Kupatilo	ker. pločice	12,82	848	4,24
69.11	Terasa	ker. pločice	17,26	1042	5,71
			<b>272,97 m<sup>3</sup></b>	<b>13.444 cm</b>	<b>90,38 m<sup>2</sup></b>
<b>ULAZ 01/STAN 70</b>					
70.1	Ulazni prostor	ker. pločice	12,3	824	4,07
70.2	Dnevna soba sa trpezarijom	parket	62,89	1873	20,82
70.3	Kuhinja	ker. pločice	16,7	1020	5,53
70.4	Spavaća soba	parket	32,26	1327	10,68
70.5	Spavaća soba	parket	28,1	1373	9,3
70.6	Kupatilo	ker. pločice	14,33	952	4,75
70.7	Kupatilo	ker. pločice	12,8	944	4,24
70.8	Hodnik	parket	12,72	992	4,21
70.9	Terasa	ker. pločice	45,63	2204	15,11
			<b>237,73 m<sup>3</sup></b>	<b>11.509 cm</b>	<b>78,71 m<sup>2</sup></b>
<b>ULAZ 01/STAN 71</b>					
71.1	Ulazni prostor	ker. pločice	17,56	977	5,81
71.2	Dnevna soba sa trpezarijom	parket	76,32	2039	25,27
71.3	Kuhinja	ker. pločice	23,89	1168	7,91
71.4	Spavaća soba	parket	32,45	1312	10,75
71.5	Spavaća soba	parket	36,02	1413	11,93
71.6	Spavaća soba sa garderobrom	parket	40,19	2128	13,31
71.7	Kupatilo	ker. pločice	19,01	1018	6,3
71.8	Kupatilo	ker. pločice	18,47	1107	6,11
71.9	Hodnik	parket	26,01	1726	8,61
71.10	Vešernica	ker. pločice	10,7	759	3,54
71.11	Terasa	ker. pločice	74,59	3232	24,7
			<b>375,21 m<sup>3</sup></b>	<b>16.879 cm</b>	<b>124,24 m<sup>2</sup></b>
<b>ULAZ 01/STAN 72</b>					
72.1	Ulazni prostor	ker. pločice	11,37	784	3,77
72.2	Kuhinja	ker. pločice	21,25	1089	7,04
72.3	Dnevna soba sa trpezarijom	parket	56,01	1794	18,55
72.4	Hodnik	parket	15,01	1132	4,97
72.5	Spavaća soba	parket	26,87	1235	8,9
72.6	Spavaća soba	parket	34,17	1456	11,32
72.7	Kupatilo	ker. pločice	7,44	663	2,46
72.8	Kupatilo	ker. pločice	15,32	960	5,07
72.9	Vešernica	ker. pločice	9,34	716	3,09
72.10	Terasa	ker. pločice	47,37	2253	15,68
			<b>244,15 m<sup>3</sup></b>	<b>12.082 cm</b>	<b>80,85 m<sup>2</sup></b>
<b>ULAZ 01/STAN 73</b>					
73.1	Ulazni prostor	ker. pločice	10,76	771	3,56
73.2	Dnevna soba sa trpezarijom	parket	64,23	2030	21,27
73.3	Kuhinja	ker. pločice	15,2	914	5,03
73.4	Spavaća soba	parket	28,51	1259	9,44
73.5	Vešernica	ker. pločice	4,51	489	1,49
73.6	Kupatilo	ker. pločice	14,21	868	4,71
73.7	Terasa	ker. pločice	41,44	1808	13,72
			<b>178,86 m<sup>3</sup></b>	<b>8.139 cm</b>	<b>59,22 m<sup>2</sup></b>
<b>ULAZ 01/STAN 74</b>					
74.1	Ulazni prostor	ker. pločice	18,45	1193	6,11
74.2	Dnevna soba sa trpezarijom	parket	78,07	2317	25,85
74.3	Kuhinja	ker. pločice	22,79	1105	7,55
74.4	Spavaća soba	parket	33,59	1506	11,12
74.5	Kupatilo	ker. pločice	14,61	884	4,84

74.6	Vešarnica	ker. pločice	15,08	941	4,99
74.7	Kupatilo	ker. pločice	6,46	588	2,14
74.8	Kupatilo	ker. pločice	11,12	775	3,68
74.9	Hodnik	parket	17,55	1253	5,81
74.10	Kupatilo	ker. pločice	5,96	573	1,97
74.11	Spavaća soba	parket	31,25	1297	10,35
74.12	Spavaća soba	parket	36,03	1574	11,93
74.13	Degažman	parket	7,32	664	2,42
74.14	Terasa	ker. pločice	178,39	5481	59,07
			<b>476,67 m<sup>3</sup></b>	<b>20.151 cm</b>	<b>157,83 m<sup>2</sup></b>
<b>ULAZ 01/STAN 75</b>					
75.1	Ulazni prostor	ker. pločice	12,15	847	4,35
75.2	Kuhinja	ker. pločice	19,89	1100	7,13
75.3	Dnevna soba sa trpezarijom	parket	66,94	2002	23,99
75.4	Degažman	parket	4,79	529	1,72
75.5	Spavaća soba	parket	27,82	1289	9,97
75.6	Vešarnica	ker. pločice	5,26	583	1,89
75.7	Kupatilo	ker. pločice	14,51	919	5,2
75.8	Hodnik	parket	11,07	950	3,97
75.9	Ostava	parket	3,38	441	1,21
75.10	Radna soba	parket	28,23	1273	10,12
75.11	Kupatilo	ker. pločice	10,9	874	3,91
75.12	Terasa	ker. pločice	30,79	1668	10,19
			<b>235,73 m<sup>3</sup></b>	<b>12.475 cm</b>	<b>83,65 m<sup>2</sup></b>
<b>ULAZ 01/STAN 76</b>					
76.1	Ulazni prostor	ker. pločice	9,68	759	3,47
76.2	Kuhinja	ker. pločice	13,76	938	4,93
76.3	Dnevna soba sa trpezarijom	parket	51,33	1774	18,4
76.4	Hodnik	parket	19,69	1518	7,06
76.5	Spavaća soba	parket	23,83	1188	8,54
76.6	Spavaća soba	parket	23,83	1187	8,54
76.7	Toalet	ker. pločice	13,3	879	4,77
76.8	Radna soba	parket	28,25	1278	10,13
76.9	Toalet	ker. pločice	16,47	1022	5,9
76.10	Terasa	ker. pločice	10,21	898	3,66
			<b>210,35 m<sup>3</sup></b>	<b>11.441 cm</b>	<b>75,40 m<sup>2</sup></b>
<b>ULAZ 01/Zajedničke prostorije</b>					
K.1	Komunikacija	ker. pločice	294,14	10809	97,4
K.2	Lift 450kg	-	8,15	660	2,7
K.3	Lift 1000kg	-	11,42	780	3,78
			<b>313,71 m<sup>3</sup></b>	<b>12.249 cm</b>	<b>103,88 m<sup>2</sup></b>
			<b>2.953,96 m<sup>3</sup></b>	<b>138.607 cm</b>	<b>993,39 m<sup>2</sup></b>
<b>UKUPNA BRUTO POVRŠINA POVUČENOG SPRATA</b>					<b>993,39 m<sup>2</sup></b>
<b>UKUPNA BRUTO POVRŠINA POVUČENOG SPRATA</b>					<b>1171,14m<sup>2</sup></b>

### UKUPNA POVRŠINA ETAŽA

Stambeno-poslovni objekat,

**ULAZ 1 : Po+P+6+Ps i ULAZ 2 : Po+P+5+Man**

UKUPNA NETO POVRŠINA <b>PODRUMA</b>	1615,31 m <sup>2</sup>
UKUPNA BRUTO POVRŠINA <b>PODRUMA</b>	1975,72 m <sup>2</sup>

UKUPNA NETO POVRŠINA <b>PRIZEMLJA</b> (ULAZ 01+ULAZ 02)	1173,85 m <sup>2</sup>
UKUPNA BRUTO POVRŠINA <b>PRIZEMLJA</b> (ULAZ 01+ULAZ 02)	1535,76 m <sup>2</sup>

UKUPNA NETO POVRŠINA <b>I SPRATA</b> (ULAZ 01+ULAZ 02)	1334,96 m <sup>2</sup>
UKUPNA BRUTO POVRŠINA <b>I SPRATA</b> (ULAZ 01+ULAZ 02)	1615,73 m <sup>2</sup>

UKUPNA NETO POVRŠINA <b>II SPRATA</b> (ULAZ 01+ULAZ 02)	1338,95 m <sup>2</sup>
UKUPNA BRUTO POVRŠINA <b>II SPRATA</b> (ULAZ 01+ULAZ 02)	1579,19 m <sup>2</sup>

UKUPNA NETO POVRŠINA <b>III SPRATA</b> (ULAZ 01+ULAZ 02)	1338,90 m <sup>2</sup>
UKUPNA BRUTO POVRŠINA <b>III SPRATA</b> (ULAZ 01+ULAZ 02)	1579,19m <sup>2</sup>

UKUPNA NETO POVRŠINA <b>IV SPRATA</b> (ULAZ 01+ULAZ 02)	1339,52 m <sup>2</sup>
UKUPNA BRUTO POVRŠINA <b>IV SPRATA</b> (ULAZ 01+ULAZ 02)	1579,19m <sup>2</sup>

UKUPNA NETO POVRŠINA <b>V SPRATA</b> (ULAZ 01+ULAZ 02)	1340,43m <sup>2</sup>
UKUPNA BRUTO POVRŠINA <b>V SPRATA</b> (ULAZ 01+ULAZ 02)	1579,19m <sup>2</sup>

UKUPNA NETO POVRŠINA <b>VI SPRATA/MANSARDA</b> (ULAZ 01+ULAZ 02)	1323,40m <sup>2</sup>
UKUPNA BRUTO POVRŠINA <b>VI SPRATA/MANSARDA</b> (ULAZ 01+ULAZ 02)	1585,39m <sup>2</sup>

UKUPNA NETO POVRŠINA <b>POVUČENOG SPRATA</b> (ULAZ 01)	993,39m <sup>2</sup>
UKUPNA BRUTO POVRŠINA <b>POVUČENOG SPRATA</b> (ULAZ 01)	1171,14m <sup>2</sup>

**UKUPNA POVRŠINA OBJEKTA**

Stambeno-poslovni objekat ,  
ULAZ 1 : Po+P+6+Ps i ULAZ 2 : Po+P+5+Man

<b>UKUPNA NETO POVRŠINA</b> Stambeno-poslovnog objekta, ULAZ 1 : Po+P+6+Ps i ULAZ 2 Po+P+5+Man	<b>11 798,71 m<sup>2</sup></b>
<b>UKUPNA BRUTO POVRŠINA</b> Stambeno-poslovnog objekta, ULAZ 1 : Po+P+6+Ps i ULAZ 2 Po+P+5+Man	<b>14 200,50 m<sup>2</sup></b>



**Procenjena vrednost projektovanih radova-predračunska vrednost objekta:**

Procenjena vrednost radova iznosi: 864.185.390,00 dinara. Planirana investiciona vrednost objekta je data bez uračunatog PDV-a. Predračunska vrednost objekata sa nabavkom i ugradnjom svog potrebnog materijala i izvođenjem svih instalaterskih i zanatskih radova uključujući i limarske opšivke.

**SPECIFIKACIJA POSEBNIH DELOVA**

Posebni delovi					
Etaža	Br. Ulaza	Broj stana	Način korišćenja	Neto Površina (m2)	Struktura stana
podzem	/	/	Pomoć. prost.-Podzemna garaža	1497,6	/
	/	/	Zajedničke prostorije	117,71	/
				<b>1615,31</b>	
prizemlje	ULAZ 01	/	Pomoćne prostorije	59,34	/
	ULAZ 01	/	Pomoćne prostorije-garaža i parkiranje	58,79	
	ULAZ 01	/	Poslovni prostor 1	138,51	/
	ULAZ 01	/	Poslovni prostor 2	205,12	/
	ULAZ 01	/	Poslovni prostor 3	348,41	/
	ULAZ 01	/	Zajedničke prostorije	65,52	/
	ULAZ 02	/	Pomoćne prostorije	10,64	/
	ULAZ 02	/	Pomoćne prostorije/garaža i parkiranje	258,44	/
			Zajedničke prostorije	29,08	/
				<b>1173,85</b>	
1 sprat	ULAZ 01	/	Pomoćne prostorije	49,34	/
	ULAZ 01	1	Stan	48,31	Dvosoban
	ULAZ 01	2	Stan	76,73	Dvoiposoban
	ULAZ 01	3	Stan	93,87	Dvoiposoban
	ULAZ 01	4	Stan	75,81	Dvoiposoban
	ULAZ 01	5	Stan	121,79	Četvorosoban
	ULAZ 01	6	Stan	78,64	Dvoiposoban
	ULAZ 01	7	Stan	57,03	Dvosoban
	ULAZ 01	8	Stan	30,85	Garsonjera
	ULAZ 01	9	Stan	119,35	Trosoban
	ULAZ 01	10	Stan	83,36	Dvosoban
	ULAZ 01	11	Stan	75,35	Dvoiposoban
			Zajedničke prostorije	128,56	/
	ULAZ 02	1	Stan	75,84	Dvoiposoban
	ULAZ 02	2	Stan	50,15	Dvosoban
	ULAZ 02	3	Stan	64,91	Dvoiposoban
	ULAZ 02	4	Stan	34,8	Garsonjera
				Zajedničke prostorije	70,27
				<b>1334,96</b>	
2 sprat	ULAZ 01	/	Pomoćne prostorije	49,34	/
	ULAZ 01	12	Stan	48,31	Dvosoban
	ULAZ 01	13	Stan	76,73	Dvoiposoban
	ULAZ 01	14	Stan	93,87	Dvoiposoban
	ULAZ 01	15	Stan	76,28	Dvoiposoban
	ULAZ 01	16	Stan	122,68	Četvorosoban
	ULAZ 01	17	Stan	78,95	Dvoiposoban
	ULAZ 01	18	Stan	57,36	Dvosoban
	ULAZ 01	19	Stan	31,2	Garsonjera
	ULAZ 01	20	Stan	120,67	Trosoban
	ULAZ 01	21	Stan	83,68	Dvosoban
	ULAZ 01	22	Stan	75,35	Dvoiposoban
			Zajedničke prostorije	128,56	/
	ULAZ 02	5	Stan	75,84	Dvoiposoban
	ULAZ 02	6	Stan	50,15	Dvosoban
	ULAZ 02	7	Stan	64,91	Dvoiposoban
	ULAZ 02	8	Stan	34,8	Garsonjera
				Zajedničke prostorije	70,27
				<b>1338,95</b>	

3 sprat	ULAZ 01	/	Pomoćne prostorije	49,34	/
	ULAZ 01	23	Stan	48,31	Dvosoban
	ULAZ 01	24	Stan	76,73	Dvoiposoban
	ULAZ 01	25	Stan	93,87	Dvoiposoban
	ULAZ 01	26	Stan	76,28	Dvoiposoban
	ULAZ 01	27	Stan	122,68	Četvorošoban
	ULAZ 01	28	Stan	78,95	Dvoiposoban
	ULAZ 01	29	Stan	57,36	Dvosoban
	ULAZ 01	30	Stan	31,15	Garsonjera
	ULAZ 01	31	Stan	120,67	Trosoban
	ULAZ 01	32	Stan	83,68	Dvosoban
	ULAZ 01	33	Stan	75,35	Dvoiposoban
	ULAZ 01	/	Zajedničke prostorije	128,56	/
	ULAZ 02	9	Stan	75,84	Dvoiposoban
	ULAZ 02	10	Stan	50,15	Dvosoban
	ULAZ 02	11	Stan	64,91	Dvoiposoban
	ULAZ 02	12	Stan	34,8	Garsonjera
	ULAZ 02	/	Zajedničke prostorije	70,27	/
				<b>1338,9</b>	
4 sprat	ULAZ 01	/	Pomoćne prostorije	49,34	/
	ULAZ 01	34	Stan	48,31	Dvosoban
	ULAZ 01	35	Stan	76,73	Dvoiposoban
	ULAZ 01	36	Stan	93,87	Dvoiposoban
	ULAZ 01	37	Stan	76,28	Dvoiposoban
	ULAZ 01	38	Stan	123,3	Trosoban
	ULAZ 01	39	Stan	78,95	Dvoiposoban
	ULAZ 01	40	Stan	57,36	Dvosoban
	ULAZ 01	41	Stan	31,15	Garsonjera
	ULAZ 01	42	Stan	120,67	Trosoban
	ULAZ 01	43	Stan	83,68	Dvosoban
	ULAZ 01	44	Stan	75,35	Dvoiposoban
	ULAZ 01	/	Zajedničke prostorije	128,56	/
	ULAZ 02	13	Stan	75,84	Dvoiposoban
	ULAZ 02	14	Stan	50,15	Dvosoban
	ULAZ 02	15	Stan	64,91	Dvoiposoban
	ULAZ 02	16	Stan	34,8	Garsonjera
	ULAZ 02	/	Zajedničke prostorije	70,27	/
				<b>1339,52</b>	
5 sprat	ULAZ 01	/	Pomoćne prostorije	49,55	/
	ULAZ 01	45	Stan	48,31	Dvosoban
	ULAZ 01	46	Stan	76,73	Dvoiposoban
	ULAZ 01	47	Stan	93,99	Dvoiposoban
	ULAZ 01	48	Stan	76,49	Dvoiposoban
	ULAZ 01	49	Stan	122,97	Četvorošoban
	ULAZ 01	50	Stan	79,11	Dvoiposoban
	ULAZ 01	51	Stan	57,36	Dvosoban
	ULAZ 01	52	Stan	31,15	Garsonjera
	ULAZ 01	53	Stan	121	Trosoban
	ULAZ 01	54	Stan	83,84	Dvosoban
	ULAZ 01	55	Stan	75,4	Dvoiposoban
	ULAZ 01	/	Zajedničke prostorije	128,56	/
	ULAZ 02	17	Stan	75,84	Dvoiposoban
	ULAZ 02	18	Stan	50,15	Dvosoban
	ULAZ 02	19	Stan	64,91	Dvoiposoban
	ULAZ 02	20	Stan	34,8	Garsonjera
	ULAZ 02	/	Zajedničke prostorije	70,27	/
				<b>1340,43</b>	

6 sprat	UŁAZ 01	/	Pomoćne prostorije	49,55	/
	UŁAZ 01	56	Stan	48,31	Dvosoban
	UŁAZ 01	57	Stan	76,73	Dvoiposoban
	UŁAZ 01	58	Stan	93,99	Dvoiposoban
	UŁAZ 01	59	Stan	76,49	Dvoiposoban
	UŁAZ 01	60	Stan	123,35	Trosoban
	UŁAZ 01	61	Stan	79,11	Dvoiposoban
	UŁAZ 01	62	Stan	57,36	Dvosoban
	UŁAZ 01	63	Stan	31,15	Garsonjera
	UŁAZ 01	64	Stan	121	Trosoban
	UŁAZ 01	65	Stan	83,84	Dvosoban
	UŁAZ 01	66	Stan	75,4	Dvoiposoban
	UŁAZ 01	/	Zajednićke prostorije	128,56	/
mansarda	UŁAZ 02	21	Stan	71,4	Dvoiposoban
	UŁAZ 02	22	Stan	47,17	Dvosoban
	UŁAZ 02	23	Stan	61,76	Dvoiposoban
	UŁAZ 02	24	Stan	32,7	Garsonjera
	UŁAZ 02	/	Zajednićke prostorije	65,53	/
				<b>1323,4</b>	
Povućeni sprat	UŁAZ 01	/	Pomoćne prostorije	4,19	/
	UŁAZ 01	67	Stan	52,1	Jednoiposoban
	UŁAZ 01	68	Stan	82,94	Dvoiposoban
	UŁAZ 01	69	Stan	90,38	Dvoiposoban
	UŁAZ 01	70	Stan	78,71	Dvoiposoban
	UŁAZ 01	71	Stan	124,24	Trosoban
	UŁAZ 01	72	Stan	80,85	Dvosoban
	UŁAZ 01	73	Stan	59,22	Jednoiposoban
	UŁAZ 01	74	Stan	157,83	Trosoban
	UŁAZ 01	75	Stan	83,65	Dvosoban
	UŁAZ 01	76	Stan	75,4	Dvoiposoban
	UŁAZ 01	/	Zajednićke prostorije	103,88	/
				<b>993,39</b>	
	<b>UKUPNA NETO POVRŠINA Stambeno-poslovnog objekta (U01+U02)</b>			<b>11798,71</b>	
	<b>Ukupna neto površina stambenog prostora</b>			<b>7416,78</b>	
	<b>Ukupna neto površina poslovnog prostora</b>			<b>692,04</b>	
	<b>Ukupna neto površina pomoćnog prostora</b>			<b>2185,46</b>	
	<b>Ukupna neto površina zajednićkog prostora</b>			<b>1504,43</b>	

NETO POVRŠINA POMOĆNIH PROSTORIJA (POSEBNI DELOVI)	
Parkiranje vozila u podzemnoj garaži	1497,6
Parkiranje vozila u prizemnoj etaži / UO1	58,79
Ostave u etaži prizemlja/UO1	33,79
Portirnica u etaži prizemlja/UO1	25,55
Ostave u etaži prizemlja/UO2	10,64
Parkiranje vozila u prizemnoj etaži /UO2	258,44
Ostave u etaži I sprata	49,34
Ostave u etaži II sprata	49,34
Ostava u etaži III sprata	49,34
Ostava u etaži IV sprata	49,34
Ostava u etaži V sprata	49,55
Ostava u etaži VI sprata	49,55
Osnova povučenog sprata	4,19
<b>Ukupno</b>	<b>2185,46</b>

## 1.7. GRAFIČKA DOKUMENTACIJA