



ГРАД ПАНЧЕВО
26000 ПАНЧЕВО, ТРГ КРАЉА ПЕТРА I БР. 2-4

КОНКУРСНА ДОКУМЕНТАЦИЈА

**ОТВОРЕНИ ПОСТУПАК ЈАВНЕ НАБАВКЕ РАДОВА-
ПОСЛОВНИ ПРОСТОР ГРАДСКОГ ЈАВНОГ ПРАВОБРАНИЛАШТВА ПАНЧЕВО - ИНВЕСТИЦИОНО
ОДРЖАВАЊЕ-НАСТАВАК РАДОВА**

Бр. XI-13-404-101/2019

	Датум и време
Рок за објављивање позива за подношење понуда и конкурсне документације на Порталу јавних набавки и интернет страници Наручиоца	До 27.05.2019. године
Рок за подношење понуде	27.06.2019. године до 10:00 часова
Отварање понуда	27.06.2019_.године у 10:15 часова

Панчево, мај 2019. године

На основу члана 32. и члана 61. Закона о јавним набавкама („Сл. гласник РС” бр.124/12, 14/15 и 68/15, у даљем тексту: Закон), члана 7. Уредбе о критеријумима за утврђивање природе расхода и условима и начину прибављања сагласности за закључивање одређених уговора који, због природе расхода, захтевају плаћање у више година («Сл. гласник РС» бр. 21/14), члана 2. Правилника о обавезним елементима конкурсне документације у поступцима јавних набавки и начину доказивања испуњености услова („Сл. гласник РС” бр. 86/15), Правилника о ближем уређивању поступака јавних набавки Града Панчева бр. II-05-06-14/2018-14 од дана 27.02.2018. године, Одлуке о покретању отвореног поступка јавне набавке и Решења о образовању Комисије за спровођење отвореног поступка јавне набавке радова - Пословни простор градског јавног правобранилаштва Панчево - Инвестиционо одржавање – наставак радова, бр. XI-13-404-101/2019 од 16.05.2019. године, припремљена је:

**КОНКУРСНА ДОКУМЕНТАЦИЈА
ЗА ОТВОРЕНИ ПОСТУПАК ЈАВНЕ НАБАВКЕ РАДОВА–
ПОСЛОВНИ ПРОСТОР ГРАДСКОГ ЈАВНОГ ПРАВОБРАНИЛАШТВА ПАНЧЕВО -
ИНВЕСТИЦИОНО ОДРЖАВАЊЕ – НАСТАВАК РАДОВА
БР. XI-13-404-101/2019**

Конкурсна документација садржи:

Поглавље	Назив поглавља	Страна
I	Општи подаци о јавној набавци	3
II	Техничка спецификација	4
III	Техничка документација и планови	6
IV	Услови за учешће у поступку јавне набавке из чл. 75. и 76. Закона и упутство како се доказује испуњеност тих услова	7
V	Критеријуми за доделу уговора	11
VI	Обрасци који чине саставни део понуде	11
VII	Модел уговора	33
VIII	Упутство понуђачима како да сачине понуду	42

I ОПШТИ ПОДАЦИ О ЈАВНОЈ НАБАВЦИ

1. Подаци о наручиоцу

Наручилац: Град Панчево

Адреса: 26000 Панчево, Трг краља Петра I бр. 2-4

Интернет страница: www.pancevo.rs

2. Врста поступка јавне набавке

Предметна јавна набавка се спроводи у отвореном поступку јавне набавке, у складу са Законом и подзаконским актима којима се уређују јавне набавке, и то:

- Закон о јавним набавкама („Сл. гласник РС“ бр. 124/12, 14/15 и 68/15),
- Закон о општем управном поступку („Сл. гласник РС“ бр. 18/2016), у делу који није регулисан Законом о јавним набавкама,
- Закон о облигационим односима („Сл. лист СФРЈ“ бр. 29/78, бр. 39/85, бр. 45/89-Одлука УСЈ и бр. 57/89, „Сл. лист СРЈ“ бр. 31/93 и „Сл. лист СЦГ“ бр. 1/03 – уставна повеља), након закључења уговора о јавној набавци,
- Закон о планирању и изградњи („Сл. гласник РС“ бр. 72/09, 81/09- исправка 64/10- УС 24/11 И 121/2012 И Одлука 43/2013, 50/2013 Одлука УС, 98/2013 Одлука Ус, 134/2014 и 145/2014)
- Уредба о критеријумима за утврђивање природе расхода и условима и начину прибављања сагласности за закључивање одређених уговора који, због природе расхода, захтевају плаћање у више година («Сл. гласник РС» бр. 21/14),
- Правилник о обавезним елементима конкурсне документације у поступцима јавних набавки и начину доказивања испуњености услова („Сл. гласник РС“ бр. 86/15),
- Правилник о ближем уређивању поступака јавних набавки Града Панчева бр. II-05-06-14/2018-14 од дана 27.02.2018. године
- Подзаконски акти који се односе на предмет јавне набавке.

3. Предмет јавне набавке

Предмет јавне набавке, бр. XI-13-404-101/2019, су радови – Пословни простор градског јавног правобранилаштва Панчево - Инвестиционо одржавање – наставак радова

4. Ознака из Општег речника набавки

Назив и ознака из Општег речника набавки: 45000000 – грађевински радови

Природа радова: Завршни радови

Ознака из класификације делатности: Сектор Ф, област 43 – специјализовани грађевински радови.

5. Партије

Предмет јавне набавке није обликован у више партија.

6. Циљ поступка

Поступак јавне набавке се спроводи ради закључења уговора о јавној набавци.

7. Резервисана јавна набавка

Није у питању резервисана јавна набавка.

8. Електронска лицитација

Не спроводи се електронска лицитација.

9. Контакт лице

Снежана Митић, члан Комисије за јавну набавку

e-mail адреса: javne.nabavke@pancevo.rs

10. Рок у којем ће Наручилац донети одлуку о додели уговора

Одлуку о додели уговора, Наручилац ће донети у року од 25 дана од дана јавног отварања понуда.

II ТЕХНИЧКА СПЕЦИФИКАЦИЈА

Предмет јавне набавке су радови - Пословни простор градског јавног правобранилаштва Панчево - Инвестиционо одржавање – наставак радова, бр. XI-13-404-101/2019, у складу са поглављем III - Техничка документација и планови и Образацем 2 – Образац структуре цене са упутством како да се попуни ове конкурсне документације.

Захтеви у погледу начина, рока и услова плаћања

Наручилац ће плаћање вршити на основу привремених и окончане ситуације, најкасније у року од 45 дана од дана изведених радова.

Плаћање се врши уплатом на рачун Понуђача.

Понуђачу није дозвољено да захтева аванс.

Захтеви у погледу рока извођења радова

Рок за извођење предметних радова не може бити дужи од 60 календарских дана, рачунајући од дана записнички констатованог увођења у посао од стране Наручиоца.

Захтеви у погледу места извођења радова

Место извођења радова су просторије Градског јавног правобраниоца, улица Димитрија Туцовића бр. 6, Панчево.

Захтеви у погледу гарантног рока

Гарантни рок за изведене радове је 2 године, рачунајући од дана примопредаје радова.

Гарантни рок за опрему је по гаранцији произвођача.

Захтеви у погледу рока важења понуде

Рок важења понуде не може бити краћи од 80 дана од дана отварања понуда.

У случају истека рока важења понуде, Наручилац је дужан да у писаном облику затражи од Понуђача продужење рока важења понуде.

Понуђач који прихвати захтев за продужење рока важења понуде на може мењати понуду.

Уговорна казна и накнада штете

У случају неиспуњења или несавесног или делимичног испуњења обавеза, уговорна казна износи до 10% од укупне уговорене вредности набавке.

Уколико Понуђач, који на основу Одлуке о додели уговора закључи уговор са Наручиоцем, не изведе радове у уговореном року, Наручилац има право да за сваки дан закашњења, захтева уговорену казну од 2‰ (два промила) од укупне вредности уговора, с тим да укупан износ уговорене казне не може прећи 10% укупне уговорене вредности.

Напомена:

Цена мора да садржи све трошкове материјала, потребне опреме, радне снаге, дневнице радника и евентуалне трошкове смештаја, као и све друге неспецифичне и остале додатне трошкове.

Ограђивање, скела као и остала опрема и рад потребна за осигурање заштите на раду морају бити обухваћени овом понудом односно не обрачунавају се посебно. Исто се односи и за депоновање отпадног материјала, превоз и трошкови одвожења на депонију.

Понуђач је дужан да од почетка радова и за све време извођења радова, зидове, прозоре и подове у објекту заштити од прашине, шута и оштећења, као и да и након завршетка радова све очисти, односно доведе у првобитно стање.

Напомена:

Пожељно је да Понуђач пре подношења понуде обиђе локацију будућег градилишта – објекта који је под заштитом Завода за заштиту споменика културе у Панчеву, како би стекао све потребне податке и информације неопходне за припремања понуде, најмање три дана пре истека рока за подношење понуда, а уколико Понуђач не обиђе локацију, потребно је да потпише Изјаву да је упознат са обимом и структуром предмета набавке, да је стекао све потребне податке и информације неопходне за припремања понуде и да преузима сву одговорност у случају евентуалних нејасноћа и непредвиђених трошкова предмета набавке који су се могли сагледати приликом обиласка локације а могли би условити додатне трошкове.

Контакт особа за обилазак локације је Снежана Митић, број телефона 013/308-796.

Потписивањем и овером Техничке спецификације Понуђач потврђује да испуњава захтеве из Техничке спецификације.

Техничка спецификација је саставни део Уговора.

Место: _____

Датум: _____

М.П.

Понуђач:

III ТЕХНИЧКА ДОКУМЕНТАЦИЈА И ПЛАНОВИ

ШЕМА СТОЛАРИЈЕ

POS 1 Прозор Šir.x Vis. [cm]: 65x207 једноструки прозори у степенишном простору

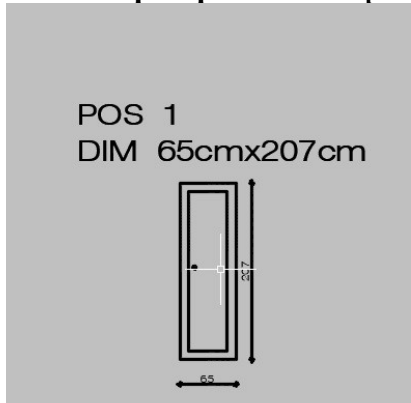

POS 2 Прозор Šir.xVis. [cm]: 127x207 једноструки прозори у степенишном простору

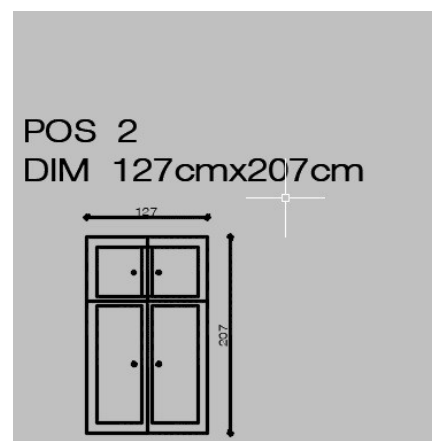

Предмер и предрачун радова у поглављу VI - Обрасци који чине саставни део понуде, Образац 2 – Образац структуре цене са упутством како да се попуни.

**IV УСЛОВИ ЗА УЧЕШЋЕ У ПОСТУПКУ ЈАВНЕ НАБАВКЕ ИЗ ЧЛ. 75. И 76. ЗАКОНА И УПУТСТВО
КАКО СЕ ДОКАЗУЈЕ ИСПУЊЕНОСТ ТИХ УСЛОВА
ОБАВЕЗНИ УСЛОВИ**

1.1. Право на учешће у поступку предметне јавне набавке има понуђач који испуњава **обавезне услове** за учешће у поступку јавне набавке дефинисане чланом 75. Закона, и то:

- 1) Да је регистрован код надлежног органа, односно уписан у одговарајући регистар (члан 75. став 1. Закона);
- 2) Да он и његов законски заступник није осуђиван за неко од кривичних дела као члан организоване криминалне групе, да није осуђиван за кривична дела против привреде, кривична дела против животне средине, кривично дело примања или давања мита, кривично дело преваре (члан 75. став 1. Закона);
- 3) Да је измирио доспеле порезе, доприносе и друге јавне дажбине у складу са прописима Републике Србије или стране државе када има седиште на њеној територији (члан 75. став 1. Закона);
- 4) Понуђач је дужан да при састављању понуде изричито наведе да је поштовао обавезе које произлазе из важећих прописа о заштити на раду, запошљавању и условима рада, заштити животне средине, као и да нема забрану обављања делатности која је на снази у време подношења понуде (члан 75. став 2. Закона).

1.2. Уколико понуђач подноси понуду са подизвођачем, у складу са чланом 80. Закона, подизвођач мора да испуњава обавезне услове наведене у овом поглављу, у тачки 1.1. и то од 1) до 3) у члану 75. став 1 и 2 Закона.

1.3. Уколико понуду подноси група понуђача, сваки понуђач из групе понуђача, мора да испуњава све обавезне услове наведене у тачки 1.1. овог поглавља и у члану 75. став 1. и 2. Закона.

ДОДАТНИ УСЛОВИ

Понуђач који учествује у поступку предметне јавне набавке мора испунити **додатне услове** за учешће у поступку јавне набавке, дефинисане овом конкурсном документацијом **и то:**

Кадровски капацитет:

Да Понуђач има запослене или радно ангажоване:

1.1. Одговорни извођачи радова, најмање 1 извршилац:

Дипломирани инжењер архитектуре или дипломирани грађевински инжењер или дипломирани инжењер градитељског менаџмента или инжењер специјалистичких струковних студија грађевине или инжењер специјалистичких струковних студија архитектуре, са лиценцом одговорног извођача радова број 400 или 401 или 410 или 411 или 412 или 413 или 419 или 700 или 800

и

1.2. Радници:

зидарске струке	најмање 1 извршилац
лимарске струке	најмање 1 извршилац
браварске струке	најмање 1 извршилац
молерско-фарбарске струке	најмање 3 извршиоца
тесарске струке	најмање 2 извршиоца
грађ.радник било које струке/физички радник	најмање 2 извршиоца

Пословни капацитет:

Да је понуђач у протекле три године (2016., 2017., 2018 године и 2019) односно (три) године од дана истека рока за подношење понуда који је објављен на Порталу јавних набавки извео грађевинско занатске радове на објектима јавне намене у минималној вредности од 1.500.000,00 без пореза на додату вредност.

УПУТСТВО КАКО СЕ ДОКАЗУЈЕ ИСПУЊЕНОСТ УСЛОВА

ИСПУЊЕНОСТ **ОБАВЕЗНИХ УСЛОВА** ЗА УЧЕШЋЕ У ПОСТУПКУ ПРЕДМЕТНЕ ЈАВНЕ НАБАВКЕ, ПОНУЂАЧ ДОКАЗУЈЕ ДОСТАВЉАЊЕМ СЛЕДЕЋИХ ДОКАЗА:

Услов из тачке 1.1. подтачка 1) овог поглавља и из члана 75. став 1. Закона

Доказ:

Правна лица: Извод из регистра Агенције за привредне регистре, односно извод из регистра надлежног привредног суда;

Предузетници: Извод из регистра Агенције за привредне регистре, односно извод из одговарајућег регистра.

за физичко лице: /

Услов из тачке 1.1. подтачка 2) овог поглавља и из члана 75. став 1. Закона

Доказ:

Правна лица: 1) Извод из казнене евиденције, односно уверење основног суда на чијем подручју се налази седиште домаћег правног лица, односно седиште представништва или огранка страног правног лица, којим се потврђује да правно лице није осуђивано за кривична дела против привреде, кривична дела против животне средине, кривично дело примања или давања мита, кривично дело преваре. Напомена: Уколико уверење Основног суда не обухвата податке из казнене евиденције за кривична дела која су у надлежности редовног кривичног одељења Вишег суда, потребно је поред уверења Основног суда доставити И УВЕРЕЊЕ ВИШЕГ СУДА на чијем подручју је седиште домаћег правног лица, односно седиште представништва или огранка страног правног лица, којом се потврђује да правно лице није осуђивано за кривична дела против привреде и кривично дело примања мита; 2) Извод из казнене евиденције Посебног одељења за организовани криминал Вишег суда у Београду, којим се потврђује да правно лице није осуђивано за неко од кривичних дела организованог криминала; 3) Извод из казнене евиденције, односно уверење надлежне полицијске управе МУП-а, којим се потврђује да законски заступник понуђача није осуђиван за кривична дела против привреде, кривична дела против животне средине, кривично дело примања или давања мита, кривично дело преваре и неко од кривичних дела организованог криминала (захтев се може поднети према месту рођења или према месту пребивалишта законског заступника). Уколико понуђач има више законских заступника дужан је да достави доказ за сваког од њих.

Предузетници и физичка лица: Извод из казнене евиденције, односно уверење **надлежне полицијске управе МУП-а**, којим се потврђује да није осуђиван за неко од кривичних дела као члан организоване криминалне групе, да није осуђиван за кривична дела против привреде, кривична дела против животне средине, кривично дело примања или давања мита, кривично дело преваре (захтев се може поднети према месту рођења или према месту пребивалишта).

Докази не могу бити старији од два месеца пре отварања понуда.

Услов из тачке 1.1. подтачка 3) овог поглавља и из члана 75. став 1. Закона

Доказ:

Уверење Пореске управе Министарства финансија да је измирио доспеле порезе и доприносе и уверење надлежне управе локалне самоуправе да је измирио обавезе по основу изворних локалних јавних прихода или потврду надлежног органа да се понуђач налази у поступку приватизације.

Докази не могу бити старији од два месеца пре отварања понуда.

Услов из тачке 1.1. подтачка 4) овог поглавља и из члана 75. став 2. Закона:

Доказ:

Понуђач је дужан да при састављању понуде изричито наведе да је поштовао обавезе које произлазе из важећих прописа о заштити на раду, запошљавању и условима рада, заштити животне средине, као и да нема забрану обављања делатности која је на снази у време подношења понуде, те испуњеност истих доказује достављањем Изјаве (Образац 5. из поглавља VI конкурсне документације).

Подизвођач испуњеност услова доказује достављањем Изјаве (Образац 6. из поглавља VI конкурсне документације).

ИСПУЊЕНОСТ ДОДАТНИХ УСЛОВА ЗА УЧЕШЋЕ У ПОСТУПКУ ПРЕДМЕТНЕ ЈАВНЕ НАБАВКЕ, ПОНУЂАЧ ДОКАЗУЈЕ ДОСТАВЉАЊЕМ СЛЕДЕЋИХ ДОКАЗА:**Кадровски капацитет – Докази:**

Образац М, Уговор о раду или Уговор о делу или Уговор о привремено- повременим пословима или Уговор о допунском раду за најмање једног дипломираног инжењера архитектуре или дипломираног грађевинског инжењера или дипломираног инжењера градитељског менаџмента или инжењера специјалистичких струковних студија грађевине или инжењера специјалистичких струковних студија архитектуре, са лиценцом одговорног извођача радова број 400 или 401 или 410 или 411 или 412 или 413 или 419 или 700 или 800

Неоверена копија важеће личне лиценце Инжењерске коморе: број 400 или 401 или 410 или 411 или 412 или 413 или 419 или 700 или 800

Образац М, Уговор о раду или Уговор о делу или Уговор о привремено- повременим пословима или Уговор о допунском раду за најмање 1 радника зидарске струке;

Образац М, Уговор о раду или Уговор о делу или Уговор о привремено- повременим пословима или Уговор о допунском раду за најмање 1 радника лимарске струке;

Образац М, Уговор о раду или Уговор о делу или Уговор о привремено- повременим пословима или Уговор о допунском раду за најмање 1 радника браварске струке, у неовереној копији;

Образац М, Уговор о раду или Уговор о делу или Уговор о привремено- повременим пословима или Уговор о допунском раду за најмање 3 радника молерско фарбарске струке, у неовереној копији;

Образац М, Уговор о раду или Уговор о делу или Уговор о привремено- повременим пословима или Уговор о допунском раду за најмање 2 радника тесарске струке, у неовереној копији;

Образац М, Уговор о раду или Уговор о делу или Уговор о привремено- повременим пословима или Уговор о допунском раду за најмање 2 грађевинска радника било које струке/физички радник, у неовереној копији;

Пословни капацитет- Докази:

Списак изведених радова, попуњен, потписан и оверен печатом за изведене грађевинско занатске радове са копијама уговора и окончаних ситуација које прате списак изведених радова,

Потврде о изведеним радовима, које морају бити попуњене, потписане и оверене печатом Наручилаца и које прате Списак изведених радова (Образац бр. 13.)

Наведене доказе о испуњености услова понуђач може доставити у виду неоверених копија, а Наручилац може пре доношења одлуке о додели уговора да тражи од понуђача, чија је понуда на основу извештаја о стручној оцени понуда оцењена као најповољнија, да достави на увид оригинал или оверену копију свих или појединих доказа о испуњености услова.

Ако понуђач у остављеном, примереном року који не може бити краћи од пет дана, не достави на увид оригинал или оверену копију тражених доказа, Наручилац ће његову понуду одбити као неприхватљиву.

Лице уписано у Регистар понуђача није дужно да приликом подношења понуде доказују испуњеност обавезних услова из тачке 1.1. подтачке од 1) – 3) овог поглавља.

Наручилац неће одбити понуду као неприхватљиву, уколико не садржи неки од доказа одређених конкурсном документацијом, ако понуђач наведе у понуди интернет страницу на којој су подаци који су тражени у оквиру услова јавно доступни.

Уколико је доказ о испуњености услова електронски документ, понуђач доставља копију електронског документа у писаном облику, у складу са законом којим се уређује електронски документ, осим уколико подноси електронску понуду када се доказ доставља у изворном електронском облику.

Ако се у држави у којој понуђач има седиште не издају тражени докази, понуђач може, уместо доказа, приложити своју писану изјаву, дату под кривичном и материјалном одговорношћу оверену пред судским или управним органом, јавним бележником или другим надлежним органом те државе.

Ако понуђач има седиште у другој држави, Наручилац може да провери да ли су документи којима понуђач доказује испуњеност тражених услова издати од стране надлежних органа те државе.

Понуђач је дужан да без одлагања писмено обавести Наручиоца о било којој промени у вези са испуњеношћу услова из поступка јавне набавке, која наступи до доношења одлуке, односно закључења уговора, односно током важења уговора о јавној набавци и да је документује на прописани начин.

V КРИТЕРИЈУМ ЗА ИЗБОР НАЈПОВОЉНИЈЕ ПОНУДЕ**1) Критеријум за доделу уговора:**

Избор најповољније понуде наручилац ће извршити применом критеријума „најнижа понуђена цена“. Приликом оцене понуда као релевантна узимаће се укупна понуђена цена без ПДВ-а.

2) Елементи критеријума, односно начин на основу којих ће наручилац извршити доделу уговора у ситуацији када постоје две или више понуда са истом понуђеном ценом

Уколико две или више понуда имају исту најнижу понуђену цену, као најповољнија биће изабрана понуда оног понуђача који је понудио краћи рок за извођење радова.

Уколико ни након примене горе наведеног резервног елемента критеријума није могуће донети одлуку о додели уговора, наручилац ће уговор доделити понуђачу који буде извучен путем жреба.

Наручилац ће писмено обавестити све понуђаче који су поднели понуде о датуму када ће се одржати извлачење путем жреба.

Жребом ће бити обухваћене само оне понуде које имају једнаку најнижу понуђену цену и исти рок извођења радова. Извлачење путем жреба Наручилац ће извршити јавно, у присуству понуђача и то тако што ће називе понуђача исписати на одвојеним папирима, који ће бити убачени у идентичне плаве коверте, те ће све те коверте ставити у провидну кутију одакле ће извући само једну. Уговор ће бити додељен понуђачу који буде извучен. Понуђачима који не присуствују овом поступку, Наручилац ће доставити записник извлачења путем жреба.

VI ОБРАСЦИ КОЈИ ЧИНЕ САСТАВНИ ДЕО ПОНУДЕ

Саставни део понуде чине следећи образци:

- 1) Образац понуде (Образац 1);
- 2) Образац структуре понуђене цене, са упутством како да се попуни (Образац 2);
- 3) Образац трошкова припреме понуде (Образац 3);
- 4) Образац изјаве о независној понуди (Образац 4);
- 5) Образац изјаве понуђача о испуњености обавезних услова за учешће у поступку јавне набавке - чл. 75. став 2. Закона (Образац 5);
- 6) Образац изјаве подизвођача о испуњености обавезних услова из чл. 75. став 2. Закона (Образац 6) – 7) Образац 7;
- 8) Образац изјаве понуђача о обиласку локације (Образац 8);
- 9) Изјава (Образац 9)
- 10) Изјава о достављању банкарске гаранције за добро извршење посла (Образац 10) ;
- 11) Изјава о достављању банкарске гаранције за отклањање недостатака у гарантном року (Образац 11);
- 12) Потврда о изведеним радовима (Образац 12);
- 13) Списак изведених радова (Образац 13)

**Образац 1
ОБРАЗАЦ ПОНУДЕ**

Понуда број _____ од _____ године за отворени поступак јавне набавке радова – Пословни простор градског јавног правобранилаштва Панчево - Инвестиционо одржавање – наставак радова, бр. XI-13-404-101/2019.

1) ОПШТИ ПОДАЦИ О ПОНУЂАЧУ

Назив понуђача:	
Адреса понуђача:	
Матични број понуђача:	
Порески идентификациони број понуђача (ПИБ):	
Врста правног лица:	1.микро 4.велико 2.мало 5.физичко лице 3.средње 6.јавно предузеће
Име особе за контакт:	
Законски заступник:	
Електронска адреса понуђача (е-маил):	
Телефон:	
Телефакс:	
Број рачуна понуђача и назив банке:	
Лице овлашћено за потписивање уговора	

2) ПОНУДУ ПОДНОСИ:

А) САМОСТАЛНО
Б) СА ПОДИЗВОЂАЧЕМ
В) КАО ЗАЈЕДНИЧКУ ПОНУДУ

Напомена: заокружити начин подношења понуде и уписати податке о подизвођачу, уколико се понуда подноси са подизвођачем, односно податке о свим учесницима заједничке понуде, уколико понуду подноси група понуђача

3) ПОДАЦИ О ПОДИЗВОЂАЧУ

1)	Назив подизвођача:	
	Адреса:	
	Матични број:	
	Порески идентификациони број:	
	Име особе за контакт:	
	Законски заступник:	
	Део предмета набавке који ће извршити подизвођач:	
2)	Назив подизвођача:	
	Адреса:	
	Матични број:	
	Порески идентификациони број:	
	Име особе за контакт:	
	Законски заступник:	
	Део предмета набавке који ће извршити подизвођач:	

Напомена:

Табелу „Подаци о подизвођачу“ попуњавају само они понуђачи који подносе понуду са подизвођачем, а уколико има већи број подизвођача од места предвиђених у табели, потребно је да се наведени образац копира у довољном броју примерака, да се попуни и достави за сваког подизвођача.

4) ПОДАЦИ О УЧЕСНИКУ У ЗАЈЕДНИЧКОЈ ПОНУДИ

1)	Назив учесника у заједничкој понуди:	
	Адреса:	
	Матични број:	
	Порески идентификациони број:	
	Име особе за контакт:	
	Законски заступник:	
2)	Назив учесника у заједничкој понуди:	
	Адреса:	
	Матични број:	
	Порески идентификациони број:	
	Име особе за контакт:	
	Законски заступник:	
3)	Назив учесника у заједничкој понуди:	
	Адреса:	
	Матични број:	
	Порески идентификациони број:	
	Име особе за контакт:	
	Законски заступник:	

Напомена:

Табелу „Подаци о учеснику у заједничкој понуди“ попуњавају само они понуђачи који подносе заједничку понуду, а уколико има већи број учесника у заједничкој понуди од места предвиђених у табели, потребно је да се наведени образац копира у довољном броју примерака, да се попуни и достави за сваког понуђача који је учесник у заједничкој понуди.

5) ОПИС ПРЕДМЕТА НАБАВКЕ – Пословни простор градског јавног правобранилаштва Панчево - Инвестиционо одржавање – наставак радова, бр. XI-13-404-101/2019, у складу са Техничком спецификацијом конкурсне документације Наручиоца.

Опис предмета набавке	Укупно понуђена цена у динарима без урачунатог ПДВ-а, из Обрасца структуре цене	Укупно понуђена цена у динарима са урачунатим ПДВ-ом, из Обрасца структуре цене
Пословни простор градског јавног правобранилаштва Панчево - Инвестиционо одржавање – наставак радова, (у складу са Техничком спецификацијом конкурсне документације Наручиоца)		
Рок извођења радова	Рок извођења радова је _____ календарских дана (не може бити дужи од 60 календарских дана) од дана потписивања уговора.	
Рок важења понуде	Рок важења понуде је _____ дана (не може бити краћи од 80 дана) од дана отварања понуда. У случају истека рока важења понуде, Наручилац је дужан да у писаном облику затражи од понуђача продужење рока важења понуде. Понуђач који прихвати захтев за продужење рока важења понуде на може мењати понуду.	

Датум

М. П.

Понуђач

Напомене:

Образац понуде понуђач мора да попуни, овери печатом и потпише, чиме потврђује да су тачни подаци који су у обрасцу понуде наведени. Уколико понуђачи подносе заједничку понуду, група понуђача може да се определи да образац понуде потписују и печатом оверавају сви понуђачи из групе понуђача или група понуђача може да одреди једног понуђача из групе који ће попунити, потписати и печатом оверити образац понуде.

ОБРАЗАЦ 2**ОБРАЗАЦ СТРУКТУРЕ ЦЕНЕ СА УПУТСТВОМ КАКО ДА СЕ ПОПУНИ**

Предмет јавне набавке – Пословни простор градског јавног правобранилаштва Панчево - Инвестиционо одржавање – наставак радова, бр. XI-13-404-101/2019, су радови и подразумева следеће:

Бр. поз.	Опис позиције	Јед. мере	Кол.	Јединична цена, без урачунаог ПДВ-а	Укупна цена, без урачунаог ПДВ-а
I	ГРАЂЕВИНСКО-ЗАНАТСКИ РАДОВИ:				
1.	Замена дотрајалог једноструког прозора који се налази у степенишном простору према дворишином делу. Прозор израдити од петокорног ПВЦ профила, ширине штока мин70мм, са оковима одговарајућег квалитета. Боја бела је обавезна, стандардног квалитета обавезно остакљење термо стаклом 4+12+4 („четири годишња доба“) , фиксно крило. У цену урачунати и све потребним лајсне, опшивке ,солбанке и окапнице, како би се отвор довео у исправано стање. У цену урачунати демонтажу постојећег прозора, са одвозом на депонију.				
	ПОС 1 у шеми столарије, димензије 65*207цм.				
	Обрачун по комаду.	ком	1.00		
2.	Замена дотрајалог једноструког прозора који се налази у степенишном простору према дворишту. Прозор израдити од петокорног фиксног ПВЦ профила, ширине штока мин70мм са оковима одговарајућег квалитета. Боја бела, са оковима: обртано - нагибним, стандардног квалитета обавезно остакљење термо стаклом 4+12+4 („четири годишња доба“) У цену урачунати демонтажу старог дотрајалог прозора, одвожење на депонију, уградњу новог и са све потребним лајснама, опшивкама, солбанцима и окапница, како би се отвор довео у исправано стање. Омогућити отварање прозора – механизмом – полугом са подеста.				
	ПОС 2 у шеми столарије, димензије 127*207цм.				
	Обрачун по комаду.	ком	1.00		
Укупна цена за грађевинско занатске радове:					

II	БРАВАРСКИ РАДОВИ				
1	Преглед, поправка и бојење решетке од челичних профила на улазним вратима.				
	Решетку обојити основном бојом и два пута завршном бојом за метал, са потребном припремом шмирглањем. Ценом по м2 обухватити материјал, транспорт и рад за обе стране решетке, са припремом за фарбање. Решетка је на улазним вратима ПОЗ 3 столарски радови.				
	Обрачун по м2	м2	7.00		
2	Рестаурација ограде од кованог гвожђа, на дворишној тераси, висина ограде око 1,0 м.				
	Делове који су дотрајали или недостају изградити и поставити по узору на постојеће (односи се на делове ограде којима је спојена са зидом, ради укућења). Спојеве очистити и обрусити.				
	Скинути корозију хемијским и физичким средствима, или пескарњем, брусити, очистити. На ограду нанети импрегнацију, основну боју и обојити два пута бојом за метал. Ценом по м2 обухватити материјал, транспорт и рад за комплетну ограду (обострано).				
	Обрачун по м1 ограде	м1	23.00		
3	Рестаурација ограде од кованог гвожђа и ливених елемената, на тераси са уличне стране, висина ограде око 1,0 м.				
	Ограда је са украсним радом и састоји се три одвојена дела, једног на предњој страни терасе и два бочна дела.				
	Делове који су дотрајали или недостају изградити и поставити по узору на постојеће. Спојеве очистити и обрусити.				
	Скинути корозију хемијским и физичким средствима, или пескарењем, брусити, очистити. На ограду нанети импрегнацију, основну боју и обојити два пута бојом за метал. Ценом обухватити материјал, транспорт и рад за комплетну ограду (обострано).				
	Обрачун по м1 ограде.	м1	3.80		
5	Постављање нових окапница на прозорима са дворишне стране.				
	Набавка, транспорт и уградња спољних окапница на прозорима са дворишне стране од екструдираног алуминијумског пластифицираног профила, беле боје,				

	дебљине д-1,8 мм ширине око 10 цм, са бочним капицама. На наведеним прозороима нема окапница.				
	Обрачун по м1	м1	3.00		
6	Постављање птичара – шиљака, којим се спречава да се птице задржавају на трему на тераси.				
	Обрачун по м1	м1	8.00		
Укупна цена за браварске радове:					
III	РАДОВИ НА КРОВУ				
1	Скидање слемена од поцинкованог лима. Изнети, утоварити у камион и одвести на градску депонију. Обрачуном је обухваћена употреба скеле потребне за ову врсту радова.				
	Обрачун по м1	м1	20.50		
2	Демонтажа кровног покривача од бибер црепа. Цреп пажљиво демонтирати, спустити, утоварити у камион и одвести на градску депонију са свим прикупљеним шутом.Обрачуном је обухваћена употреба скеле потребне за ову врсту радова.				
	Обрачун по м2.	м2	135.00		
3	Демонтажа кровних летви. Летве пажљиво демонтирати, спустити, утоварити у камион и одвести на градску депонију. Ценом је обухваћена набавка, превоз и уградња свог потребног материјала као и употреба скеле.				
	Обрачун по м2	м2	135.00		
4	Демонтажа лежећих олука и олучних вертикала.Лимарију пажљиво демонтирати, очистити и сложити за каснију монтажу.Цена обухвата демонтажу и поновну монтажу са израдом нових држача.				
	Обрачун по м1	м1	24.50		
5	Набавка и уградња кровне фолије, прикивање за дашчану подлогу есерима са широком главом као и испод лимених олука и опшива. Кровна фолија мора бити водонепропусна и паропропусна. Ценом је обухваћена набавка, превоз и уградња свог потребног материјала као и употреба скеле.				
	Обрачун по м2	м2	135.00		
6	Замена дотрајалих и оштећених елемената конструкције до 20% од укупне површине крова. Извршити				

	пажљиву демонтажу дотрајалих елемената крова. Од суве четинарске грађе по узору на демонтиране елементе обрадити нове и уградити их са свим потребним везама. У цену улази и подупирање и обезбеђења. Ценом је обухваћена набавка, превоз и уградња свог потребног материјала као и употреба скеле.				
	Обрачун по м2 хоризонталне пројекције.	м2	105.00		
7	Набавка и постављање дашчане подлоге преко кровне конструкције. Даска дебљине 24мм од суве, праве и квалитетне даске, оптималне дужине поставити на додир и заковати. Ценом је обухваћена набавка, превоз и уградња свог потребног материјала као и употреба скеле као и подупирање кровне конструкције.				
	Обрачун по м2 стварне површине.	м2	135.00		
8	Летвисање крова летвама 2*24/48мм, попречно и паралелно са роговима, за стварање ваздушног простора испод покривача и покривање црепом. Ценом је обухваћена набавка, превоз и уградња свог потребног материјала као и употреба одговарајуће скеле.				
	Обрачун по м2 стварне површине.	м2	135.00		
9	Набавка и покривање крова фалцованим црепом. У цену улазе и постављање слемена од слемењака у продужном малтеру. Ценом је обухваћена набавка, превоз и уградња свог потребног материјала као и употреба одговарајуће скеле.				
	Обрачун по м2.	м2	135.00		
10	Израда слемена од поцинкованог лима д=0,60мм, развијене ширине 60цм. Ценом је обухваћена набавка, превоз и уградња потребног материјала као и употреба одговарајуће скеле.				
	Обрачун по м1.	м1	20.50		
11	Израда и монтажа снегобрана од поцинкованог лима, дебљине 0.60мм. Снегобране поставити у два смакнута реда.Ценом је обухваћена набавка, превоз и уградња свог потребног материјала као и употреба одговарајуће скеле.Обрачун по м1				
	Обрачун по м1	м1	20.50		
12	Преглед и презиђивање димњака постојећом пуно опеком, у продужном				

	малтеру				
	Постојећи димњак прегледати, порушити. Растрешене делове, опеку очистити и поново озидати.				
	При врху димњака испустити опеке ради формирања венца и затим урадити димњачку капу. Унутрашњу страну канала обрадити приликом зидања. Ценом је обухваћена набавка, превоз и уградња свог потребног материјала као и употреба одговарајуће скеле.				
	Обрачун по м2.	м3	3.50		
13	Израда и монтажа самплех лима изнад олука, од поцинкованог лима развијене површине 35цм, дебљине 0.60мм.				
	Самплех спојити са олуком у виду дуплог контрафалца и залетовати калајем.				
	Ценом је обухваћена набавка, превоз и уградња свог потребног материјала као и употреба одговарајуће скеле.				
	Обрачун по м1.	м1	20.50		
14	Опшивка димњака поцинкованим лимом, развијене ширине 40цм, дебљине 0.60мм				
	Лим из зид димњака подићи најмање 20цм. Руб лима - ивицу убацити у спојницу опека.				
	Ценом обухваћен материјал рад и транспорт.				
	Обрачун по м1	м1	6.00		
Укупна цена за радове на крову:					
IV	ФАСАДЕРСКИ РАДОВИ (дворишни део)				
1	Обијање постојећег фасадног малтера са фасадних зидова дворишне терасе који припада пословном простору правобранилаштва са утоваром и одвозом шута на депонију.				
	Обрачун по м2	м2	70.00		
2	Преко очишћене површине поставити минералну вуну д=10цм уз одговарајућу подлогу, основни слој фасадног лепка који се армира ПВЦ мрежицом и на крају се наноси акрилни малтер д=1.5мм у боји постојеће фасаде.				
	Ценом обухваћен материјал рад и транспорт.				
	Обрачун по м2	м2	70.00		

Укупна цена за фасадерске радове(дворишни део):					
V	МОЛЕРСКО-ФАРБАРСКИ РАДОВИ				
	Припрема површина зидова у простору за бојење полудисперзијом. Гипсање оштећења (рупа и пукотина) машинским малтером, инпрегнасање површина и глетовање два пута глет масом са завршним шмирглањем брусним хартиом. Заштиту степеништа извршити ПВЦ фолиом. Обрачуном обухватити набавку, превоз и уградњу свог потребног материјала и употребу лако-покретне скеле. У цену је урачунат утовар шута и одвоз на депонију.				
	Обрачун по м2	м2	20.00		
Укупна цена за молерско фасадерске радове:					
VI	РАЗНИ РАДОВИ				
	Пре и после радова на крову изнети шут, утоварити и одвести на депонију.				
	Обрачун по м3.	м3	5.00		
Укупна цена за разне радове:					

Рекапитулација грађевинско – занатских радова		
I	ГРАЂЕВИНСКА СТОЛАРИЈА	
II	БРАВАРСКИ РАДОВИ	
III	РАДОВИ НА КРОВУ	
IV	ФАСАДЕРСКИ РАДОВИ (дворишни део)	
V	МОЛЕРСКО-ФАРБАРСКИ РАДОВИ	
VI	РАЗНИ РАДОВИ	
Укупна цена без урачунатог ПДВ-а:		
Износ ПДВ-а		
Укупна цена са урачунатим ПДВ-ом:		

Напомена: Достављање Обрасца структуре цене је обавезно и он чини саставни део Уговора.

Место: _____

Датум: _____

М.П.

Потпис понуђача

ОБРАЗАЦ 3**ОБРАЗАЦ ТРОШКОВА ПРИПРЕМЕ ПОНУДЕ**

У складу са чланом 88. став 1. Закона, понуђач _____ [навести назив понуђача], доставља укупан износ и структуру трошкова припреме понуде за отворени поступак јавне набавке радова - Пословни простор градског јавног правобранилаштва Панчево - Инвестиционо одржавање – наставак радова, бр. XI-13-404-101/2019, како следи у табели

ВРСТА ТРОШКА	ИЗНОС ТРОШКА У РСД
УКУПАН ИЗНОС ТРОШКОВА ПРИПРЕМАЊА ПОНУДЕ	

Трошкове припреме и подношења понуде сноси искључиво понуђач и не може тражити од наручиоца накнаду трошкова.

Ако је поступак јавне набавке обустављен из разлога који су на страни наручиоца, наручилац је дужан да понуђачу надокнади трошкове израде узорка или модела, ако су израђени у складу са техничким спецификацијама наручиоца и трошкове прибављања средства обезбеђења, под условом да је понуђач тражио накнаду тих трошкова у својој понуди.

Датум: _____

М.П.

Потпис понуђача

Напомена: Достављање Обрасца 3. **није** обавезно.

ОБРАЗАЦ 4**ОБРАЗАЦ ИЗЈАВЕ О НЕЗАВИСНОЈ ПОНУДИ**

У складу са чланом 26. Закона, _____, (Назив понуђача)
даје:

**ИЗЈАВУ
О НЕЗАВИСНОЈ ПОНУДИ**

Под пуном материјалном и кривичном одговорношћу потврђујем да сам понуду за отворени поступак јавне набавке радова – Пословни простор градског јавног правобранилаштва Панчево - Инвестиционо одржавање – наставак радова, бр. XI-13-404-101/2019, поднео независно, без договора са другим понуђачима или заинтересованим лицима

Датум: _____

М.П.

Потпис понуђача

Напомена: У случају постојања основане сумње у истинитост изјаве о независној понуди, наручулац ће одмах обавестити организацију надлежну за заштиту конкуренције. Организација надлежна за заштиту конкуренције, може понуђачу, односно заинтересованом лицу изрећи меру забране учешћа у поступку јавне набавке ако утврди да је понуђач, односно заинтересовано лице повредило конкуренцију у поступку јавне набавке у смислу закона којим се уређује заштита конкуренције. Уколико понуду подноси група понуђача, Изјава мора бити потписана од стране овлашћеног лица сваког понуђача из групе понуђача и оверена печатом.

ОБРАЗАЦ 5**ОБРАЗАЦ ИЗЈАВЕ ПОНУЂАЧА О ПОШТОВАЊУ ОБАВЕЗА ИЗ ЧЛ. 75. СТ. 2. ЗАКОНА**

У вези члана 75. став 2. Закона о јавним набавкама, као заступник понуђача дајем следећу

ИЗЈАВУ

Понуђач.....у отвореном поступку јавне набавке радова - Пословни простор градског јавног правобранилаштва Панчево - Инвестиционо одржавање – наставак радова, бр. XI-13-404-101/2019, поштовао је обавезе које произлазе из важећих прописа о заштити на раду, запошљавању и условима рада, заштити животне средине, као и да немају забрану обављања делатности која је на снази у време подношења понуде

Датум

Понуђач

М.П.

Напомена: Уколико понуду подноси група понуђача, Изјава мора бити потписана од стране овлашћеног лица сваког понуђача из групе понуђача и оверена печатом.

ОБРАЗАЦ 6**ОБРАЗАЦ ИЗЈАВЕ ПОДИЗВОЂАЧА О ИСПУЊЕНОСТИ ОБАВЕЗНИХ УСЛОВА ЗА УЧЕШЋЕ У ПОСТУПКУ ЈАВНЕ НАБАВКЕ - ЧЛ. 75. СТАВ 2. ЗАКОНА**

У вези члана 75. став 2. Закона о јавним набавкама, као заступник подизвођача дајем следећу

ИЗЈАВУ

Подизвођач.....у отвореном поступку јавне набавке радова - Пословни простор градског јавног правобранилаштва Панчево - Инвестиционо одржавање – наставак радова, бр. XI-13-404-101/2019, поштовао је обавезе које произлазе из важећих прописа о заштити на раду, запошљавању и условима рада, заштити животне средине, као и да немају забрану обављања делатности која је на снази у време подношења понуде

Место: _____
Датум: _____

М.П.

Подизвођач: _____

ОБРАЗАЦ 7

ПОШИЉАЛАЦ :

АДРЕСА НАРУЧИОЦА:

**ГРАДСКА УПРАВА ГРАДА ПАНЧЕВО
СЕКРЕТАРИЈАТ ЗА ЈАВНЕ НАБАВКЕ
26000 ПАНЧЕВО, ТРГ КРАЉА ПЕТРА I БР. 2-4**

**ОТВОРЕНИ ПОСТУПАК ЈАВНЕ НАБАВКЕ РАДОВА
ПОСЛОВНИ ПРОСТОР ГРАДСКОГ ЈАВНОГ ПРАВОБРАНИЛАШТВА ПАНЧЕВО -
ИНВЕСТИЦИОНО ОДРЖАВАЊЕ – НАСТАВАК РАДОВА**

БР. XI-13-404-101/2019

**НЕ ОТВАРАТИ
-ПОНУДА-**

Напомена: Образац 7 је пожељно налепити на коверту понуде.

ОБРАЗАЦ 8**ИЗЈАВА****ПОНУЂАЧА О ОБИЛАСКУ ЛОКАЦИЈЕ**

Изјављујем да је дана ____ . ____ . 2019. године, представник понуђача извршио обилазак локације, која је предмет јавне набавке - Пословни простор градског јавног правобранилаштва Панчево - Инвестиционо одржавање – наставак радова, бр. XI-13-404-101/2019 и да је исти стекао увид у све потребне податке и информације неопходне за припрему понуде.

Такође изјављујем да је Понуђач у потпуности упознат са свим условима реализације предметне набавке и да они, сада видљиви, не могу бити основ за било какве накнадне промене у понуђеним роковима реализације предмета јавне набавке и промене понуђене цене.

Потпис представника Понуђача
Наручиоца

Потпис представника

(М П)

(М П)

Пожељно је да Понуђач пре подношења понуде обиђе локацију будућег градилишта – објекта који је под заштитом Завода за заштиту споменика културе у Панчеву, како би стекао све потребне податке и информације неопходне за припремања понуде, најмање три дана пре истека рока за подношење понуда, а уколико Понуђач не обиђе локацију, потребно је да потпише Изјаву да је упознат са обимом и структуром предмета набавке, да је стекао све потребне податке и информације неопходне за припремања понуде и да преузима сву одговорност у случају евентуалних нејасноћа и непредвиђених трошкова предмета набавке који су се могли сагледати приликом обиласка локације а могли би условити додатне трошкове.

Контакт особа за обилазак локације је Снежана Митић, број телефона 013/308-796.

НАПОМЕНА:

За понуђача који наступа са подизвођачима образац попуњава и оверава само понуђач.
За групу понуђача, образац попуњава, потписује и оверава само носилац посла - овлашћени члан групе понуђача.

Под пуном материјалном и кривичном одговорношћу као представник понуђача _____ (навести назив и седиште понуђача), изјављујем да Понуђачу за подношење понуде у отвореном поступку јавне набавке радова– Пословни простор градског јавног правобранилаштва Панчево - Инвестиционо одржавање – наставак радова, бр. XI-13-404-101/2019, није потребан обилазак локације на којој ће се изводити радови, да је стекао све потребне податке и информације неопходне за припремања понуде, да је упознат са свим условима реализације предметне набавке и да они не могу бити основ за било какве накнадне промене у понуђеним роковима реализације предмета јавне набавке и промене понуђене цене и да преузима сву одговорност у случају евентуалних нејасноћа и непредвиђених трошкова предмета набавке који су се могли сагледати приликом обиласка локације а могли би условити додатне трошкове.

Потпис представника Понуђача

(М П)

НАПОМЕНА: Изјава (Образац 9 конкурсне документације) мора да буде потписана од стране овлашћеног представника понуђача и оверена печатом. Уколико понуду подноси група понуђача, Изјава мора бити потписана од стране овлашћеног лица сваког понуђача из групе понуђача и оверена печатом.

ИЗЈАВА
О ДОСТАВЉАЊУ БАНКАРСКЕ ГАРАНЦИЈЕ
ЗА ДОБРО ИЗВРШЕЊЕ ПОСЛА

Овом изјавом, под пуном материјалном и кривичном одговорношћу, као представник понуђача _____ (навести назив и седиште понуђача) у отвореном поступку јавне набавке – Пословни простор градског јавног правобранилаштва Панчево - Инвестиционо одржавање – наставак радова, бр. XI-13-404-101/2019, неопозиво потврђујемо да ћемо у року од 15 дана од дана потписивања уговора, који је предмет ове јавне набавке, доставити Наручиоцу неопозиву, безусловну, на први позив наплативу и без права на приговор банкарску гаранцију, у оригиналу, за добро извршење посла, издату од банке прихватљиве за Наручиоца, на износ од 10% од укупно уговорене вредности, без урачунатог ПДВ-а, са роком важења 60 дана дужим од дана истека рока уговореног за коначно извршење посла.

Место:

М.П.

Одговорно лице

Датум:

ОБРАЗАЦ 11

ИЗЈАВА
О ДОСТАВЉАЊУ БАНКАРСКЕ ГАРАНЦИЈЕ
ЗА ОТКЛАЊАЊЕ НЕДОСТАКА У ГАРАНТНОМ РОКУ

Овом изјавом, под пуном материјалном и кривичном одговорношћу, као представник понуђача _____ (навести назив и седиште понуђача) у отвореном поступку јавне набавке – Пословни простор градског јавног правобранилаштва Панчево - Инвестиционо одржавање – наставак радова, бр. XI-13-404-101/2019, неопозиво потврђујемо да ћемо пре исплате окончане ситуације, доставити Наручиоцу неопозиво, безусловну, на први позив наплативу и без права на приговор банкарску гаранцију, у оригиналу, за отклањање грешака у гарантном року, издату од банке прихватљиве за Наручиоца, у висини од 5% вредности од изведених радова без ПДВ, за отклањање недостатака у гарантном року, са роком важности 30 дана дуже од гарантног рока који је одређен за исправан рад, којом безусловно и неопозиво гарантује потпуно и савесно извршење уговорених обавеза до истека гарантног рока.

Место:

М.П.

Одговорно лице

Датум:

(ОБРАЗАЦ 12)

ПОТВРДА О ИЗВЕДЕНИМ РАДОВИМА

Наручилац :

.....

.....
(назив и адреса)

Лице за контакт:

.....

.....
(име, презиме, контакт телефон)

Овим путем потврђујем да је:

..... (навести назив понуђача) за наше
потребе извео радовеу уговореном року, обиму и
квалитету.

Датум закључења уговора	Вредност уговора у динарима без ПДВ-а	Вредност изведених радова, у динарима без ПДВ-а
-------------------------	--	--

Потврда се издаје ради учешћа наведеног понуђача у поступку јавне набавке - Пословни простор градског јавног правобранилаштва Панчево - Инвестиционо одржавање – наставак радова, бр. XI-13-404-101/2019 и у друге сврхе се не може користити. Ако је уговор закључен пре релевантног периода (3 године пре дана истека рока за подношење понуда) уписати само износ реализације за период од три године од дана истека рока за подношење понуда.

Датум

Потпис референтног Наручиоца

М.П.

НАПОМЕНА:

- образац потврде копирати и доставити за све набедене набавке из списка изведених радова.

(ОБРАЗАЦ 13)

СПИСАК ИЗВЕДЕНИХ ГРАЂЕВИНСКО ЗАНАТСКИХ РАДОВА НА ОБЈЕКТИМА

ПОСЛОВНИ ПРОСТОР ГРАДСКОГ ЈАВНОГ ПРАВОБРАНИЛАШТВА ПАНЧЕВО -
ИНВЕСТИЦИОНО ОДРЖАВАЊЕ – НАСТАВАК РАДОВА

Јавна набавка број: XI-13-404-101/2019

Ред број	Назив наручиоца	Лице за контакт и број телефона	Датум закључења уговора	Вредност изведених радова без ПДВ-а (у динарима)
1.				
2.				
3.				
4.				
5.				
6.				
7.				
8.				
9.				
10.				
Укупна вредност изведених радова без ПДВ-а (у динарима)				

Датум:

М.П.

Потпис понуђача

НАПОМЕНА:

- у случају да понуђач има више од 10 закључених и реализованих уговора образац копирати;
- понуђач који даје нетачне податке у погледу стручних референци, чини прекршај по члану 170. став 1. тачка 3) Закона. Давање неистинитих података у понуди је основ за негативну референцу у смислу члана 82. став 1. тачка 3) Закона;
- приликом оцене испуњености траженог додатног услова у погледу пословног капацитета, биће узети само уговори реализовани у периоду од 2016, 2017 и 2018 2019. односно (три) године од дана истека рока за подношење понуда који је објављен на Порталу јавних набавки (то значи да уговор може бити закључен и пре релевантног периода, али ће се у смислу референци узимати у обзир само вредност која је реализована у периоду од 3 године од истека рока за подношење понуда)

VII МОДЕЛ УГОВОРА

УГОВОР О НАСТАВКУ РАДОВА НА ИНВЕСТИЦИОНОМ ОДРЖАВАЊУ ПОСЛОВНОГ ПРОСТОРА
ГРАДСКОГ ЈАВНОГ ПРАВОБРАНИЛАШТВА ПАНЧЕВО

Закључен дана _____ године између:

Наручиоца: Град Панчево - Градска управа града Панчева
са седиштем у Панчеву, Трг краља Петра бр. 2-4,
ПИБ 101049012, матични број 08331537
Број рачуна 840-104640-03 Управа за трезор,
кога заступа _____
(у даљем тексту: **Наручилац**)

и

_____ са седиштем у _____, улица _____,
ПИБ: _____ Матични број: _____
Број рачуна: _____ Назив банке: _____,
Телефон: _____ Телефакс: _____
кога заступа _____
(у даљем тексту: **Извођач**),

Остали (подизвођачи или чланови групе понуђача)

Основ уговора: Спроведен отворени поступак јавне набавке, бр. XI-13-404-101/2019
Датум одлуке о додели уговора: _____ године
Понуда изабраног понуђача број _____ од _____ године

ПРЕДМЕТ УГОВОРА**Члан 1.**

Предмет овог Уговора је наставак радова на инвестиционом одржавању пословног простора Градског јавног правобранилаштва Панчево.

Извођач радова се обавезује да радове из члана 1. овог Уговора изведе стручно и квалитетно у складу са позитивним прописима, у свему према техничкој спецификацији, техничкој документацији и плановима, обрасцем структуре цена (предмером радова) и прихваћеном понудом Извођача број _____ * од _____ * године , које су саставни део овог уговора и са њим чине недељиву целину. (*попуњава понуђач)

(**Напомена:** Члан 2. овог Уговора мења се или брише се у зависности од понуде Извођача)

Члан 2.

Извођач се обавезује да са подизвођачима, односно као Група понуђача, изведе радове из члана 1. овог уговора. У случају да Извођач, за поједине послове, односно делове понуде ангажује подизвођаче, одговоран је Наручиоцу за њихово извршење, као да га је сам извршио. Уколико Извођач наступа као овлашћени представник Групе понуђача, чланови групе су неограничено солидарно одговорни Наручиоцу, за извршење уговорених послова. У складу са Понудом, Извођач ће реализацију Уговора делимично поверити

(навести назив и седиште сваког ангажованог подизвођача, односно члана групе понуђача уколико је Извођач у Понуди наступио са подизвођачем/има, односно као група понуђача), и то за послове - делове понуде _____

УГОВОРЕНА ЦЕНА

Члан 3.

Уговорне стране су сагласне да укупна цена радова из члана 1. овог уговора износи _____ динара без ПДВ-а, односно _____ динара са ПДВ-ом. (Попуњава понуђач)

Уговорена цена садржи све трошкове материјала, потребне опреме, радне снаге, дневнице радника и евентуалне трошкове смештаја, као и све друге неспецифичне и остале додатне трошкове.

Уговорене јединичне цене, дате у понуди Извођача (Образац структуре цене) су фиксне и не могу се мењати током трајања овог Уговора. Образац структуре цене је саставни део овог Уговора.

Уговорне стране су сагласне да ће се плаћање доспелих обавеза насталих у 2019. години, вршити до висине одобрених апропријација за ту намену, а у складу са законом којим се уређује буџетски систем и одлуком којом се уређује буџет града Панчево за 2019. годину.

Члан 7. Уредбе о критеријумима за утврђивање природе расхода и условима и начину прибављања сагласности за закључивање одређених уговора који, због природе расхода, захтевају плаћање у више година ("Сл. гласник РС" бр.21/14) примењиваће се у случају појаве околности које могу довести до продужења рока за извођење радова који би условили плаћање у наредној 2020. години. .

Коначна вредност изведених уговорених радова утврдиће се применом јединичних цена на стварно изведену количину радова, а све у складу са позитивним законским прописима.

НАЧИН ПЛАЋАЊА

Члан 4.

Изведени радови ће се исплатити на основу испостављених привремених ситуација и окончане ситуације.

Наручилац ће оверити (или оспорити) испостављену привремену ситуацију у року од 8 дана од дана достављања а исплатити најкасније у року од 45 дана од дана испостављања, односно 60 дана уколико је друга уговорна страна јавно предузеће (у супротном ће овај део реченице бити избрисан из уговора), у складу са Законом о роковима измирења новчаних обавеза у комерцијалним трансакцијама („Сл. Гласник РС“ број 119/2012, 68/2015 и 113/2017).

Окончану ситуацију Наручилац ће оверити (или оспорити) у року од 8 дана од дана достављања и исплатити најкасније у року од 45 дана од дана испостављања, односно 60 дана уколико је друга уговорна страна јавно предузеће (у супротном ће овај део реченице бити избрисан из уговора), у складу са Законом о роковима измирења новчаних обавеза у комерцијалним трансакцијама („Сл. Гласник РС“ број 119/2012, 68/2015 и 113/2017) а након достављања гаранције за отклањање недостатака у гарантном року и након потписаног Записника о окончаном обрачуна, на рачун Извођача.

Извођач се обавезује да исправно регистровану ситуацију достави у року од три дана од дана регистрација са инструкцијом за плаћање у складу са чланом 4а Закона о роковима измирења новчаних обавеза у комерцијалним трансакцијама („Сл.гласник РС“ бр. 119/2012, 68/2015 и 113/2017)

Извођач се обавезује да комплетну документацију неопходну за оверу ситуација и окончане ситуације (листовете грађевинске књиге, одговарајуће атесте за уграђени материјал и опрему, по потреби и другу документацију) достави Надзорном органу.

Извођач је дужан да у ситуацијама наведе број Уговора.

РОК ЗА ИЗВОЂЕЊЕ РАДОВА

Члан 5.

Рок за извођење радова је _____ календарских дана од дана увођења Извођача у посао од стране Наручиоца. (рок не може бити дужи од 60 календарских дана).

Датум увођења у посао биће записнички констатован, оверен од стране Извођача радова и Надзорног органа и уписан у грађевински дневник од стране Надзорног органа.

Извођач и Наручилац сагласно утврђују да Извођач може бити уведен у посао након достављања банкарске гаранције за добро извршење посла.

Извођач радова има право на продужетак рока у следећим ситуацијама:

- Због лоших временских услова који онемогућавају извођење радова у уговореном року;
- Више силе и у случајевима који се не могу предвидети а које нису настале кривицом уговорних страна;
- Уколико дође до обуставе радова која није условљена поступањем Извођача или изазвана његовом кривицом;
- Услед обуставе радова која није последица пропуста Извођача и околности које уговорне стране нису могле предидети .

Извођач је дужан, да без одлагања, у писаном облику (аналогно или електронском поштом), обавести Наручиоца о настанку околности због којих радови могу да касне или да буду прекинути, најкасније 2 (два) дана пре истека рока из става 1 овог члана.

Обавештење треба да садржи детаље о узроцима и разлозима кашњења или прекида и захтев за продужење рока извођења радова.

Надзорни орган је дужан да одмах по пријему захтева за продужење рока размотри и оцени оправданост захтева за продужење рока и о томе сачини посебно образложено мишљење.

Наручилац ће писменим путем, без одлагања, обавестити Извођача о донетој одлуци.

Продужење рока биће утврђено одговарајућим Анексом уговора.

Уколико је Извођач пао у доцњу са извођењем радова, а није на уговорени начин поднео захтев за продужење рока, нема право на продужење рока због околности које су настале у време када је био у закашњењу и уколико је у току извођења радова поступао супротно позитивним прописима, те је својим чињењем или нечињењем, на било који начин изазвао застој у роковима.

СТРУЧНИ НАДЗОР

Члан 6.

Стручни надзор (у тексту: Надзорни орган) над извођењем радова, вршиће лице које именује Наручилац.

Надзорни орган ће вршити стручни надзор у складу са одредбама важећег Закона о планирању и изградњи објеката Републике Србије и важећим Правилником о садржини и начину вршења стручног надзора, у току извођења радова, а на основу решења које доноси Наручилац.

Примедбе и предлози Надзорног органа уписују се у грађевински дневник.

Извођач је дужан да поступи по примедбама и захтевима Надзорног органа Наручиоца.

Члан 7.

Извођач се обавезује да одреди одговорног извођача радова и да о томе писмено обавести Наручиоца одмах након потписивања овог Уговора.

Извођач је дужан да уредно води грађевински дневник свакодневно и грађевинску књигу са свим прилозима који морају бити редовно потписивани од стране одговорног извођача радова и оверени од стране Надзорног органа, као и књигу инспекције.

Члан 8.

Извођач је дужан да спроведе све мере осигурања која се тичу безбедног кретања трећих лица.

Извођач је дужан да омогући безбедно и неометано кретање лица и да видно и јасно обележи места на којима кретање није дозвољено.

Извођач се обавезује да о свом трошку отклони сву штету коју нанесе Наручиоцу, као и евентуалну штету која настане за трећа лица у току извођења радова који су предмет овог Уговора.

БАНКАРСКЕ ГАРАНЦИЈЕ

Члан 9.

Извођач се обавезује да достави Наручиоцу банкарску гаранцију за добро извршење посла у висини од 10% од уговорене вредности радова без пореза на додатну вредност, којом безусловно и неопозиво гарантује потпуно и савесно извршење уговорних обавеза, са роком важности 60 дана дуже од уговореног рока за коначно извршење посла.

Извођач се обавезује да Наручиоцу преда банкарску гаранцију за добро извршење посла након закључења уговора а пре почетка извођења радова, на писмени позив Наручиоца, што ће бити записнички констатовано.

У случајевима оправданог или неоправданог продужења рока за извршење посла, овај Уговор представља правни основ за продужење важности банкарске гаранције за добро извршење посла са роком важности 60 дана дуже од продуженог рока за коначно извршење посла.

Продужење важности банкарске гаранције за добро извршење посла не искључује право Наручиоца да наплати уговорну казну.

Члан 10.

Извођач се обавезује да пре исплате окончане ситуације, Наручиоцу преда гаранцију пословне банке на износ од 5% вредности изведених радова без пореза на додатну вредност за отклањање недостатака у гарантном року, са роком важности 30 дана дуже од гарантног рока, којом безусловно и неопозиво гарантује потпуно и савесно извршење уговорених обавеза до истека гарантног рока по овом Уговору.

Наручилац гаранцију за отклањање недостатка у гарантном року може активирати уколико Извођач не отпочне са отклањањем недостатака у року од 5 (пет) дана од дана пријема писменог захтева Наручиоца односно најкасније у року дефинисаном у том захтеву када околности и хитност налажу.

Члан 11.

Гаранције пословне банке за добро извршење посла и за отклањање недостатака у гарантном року не могу саржати додатне услове за исплату, краће рокове од оних које одреди Наручилац, мањи износ од оног који одреди Наручилац или промењену месну надлежност за решавање спорова и морају садржати клаузулу да су „безусловна, неопозива, без права на приговор и платива на први позив“, а у корист Наручиоца.

Гаранција пословне банке мора имати кредитни рејтинг који додељује рејтинг агенција која се налази на листи подобних агенција за рејтинг коју је у складу са прописима објавила Народна банка Србије или подобна рејтинг агенција која се налази на листи регистрованих и сертификованих рејтинг агенција коју је објавило Европско тело за хартије од вредности и тржишта (European Securities and Markets Authorities-ESMA).

ГАРАНТНИ РОК

Члан 12.

За квалитет изведених радова и испоручених и уграђених добара гарантује и одговара Извођач, који Наручиоцу гарантује да изведени радови, испоручена и уграђена добра потпуно одговарају свим техничким описима, карактеристикама и спецификацијама датим у оквиру конкурсне документације и Понуде.

Уколико се након пријема констатују недостаци у погледу квалитета изведених радова Извођач је обавезан да, без накнаде, недостатке отклони одмах.

Гарантни рок за изведене радове по овом Уговору износи 2 (две) године рачунајући од дана завршетка посла што ће се записнички констатовати ;

Гарантни рок за материјал и опрему износи колико траје гаранција произвођача материјала и опреме.

У гарантном року Извршилац је обавезан да на свој терет отклони све недостатке на изведеним радовима који су настали услед тога што се Извођач није држао својих обавеза у погледу квалитета радова и материјала.

Уколико Извршилац не поступи по захтевима Наручиоца у примереном року, исти има право да на терет Извођача отклоне утврђене недостатке ангажовањем другог извођача.

УГОВОРНА КАЗНА

Члан 13.

У случају неиспуњења или несавесног или делимичног испуњења обавеза или кашњења у испуњењу уговорних обавеза, Наручилац има право да захтева уговорну казну.

У случају неиспуњења или несавесног или делимичног испуњења обавеза, уговорна казна износи 10% укупне уговорене вредности без пореза на додатну вредност.

Уколико Извођач не изведе радове у уговореном року, Наручилац има право да за сваки дан закашњења, захтева уговорну казну од 2‰ (два промила) укупне вредности изведених радова без поореза на додатну вредност, а највише до 10% укупне вредности изведених радова без пореза на додатну вредност.

Наручилац задржава право на наплату уговорне казне, без упућивања посебног обавештења Извођачу, односно, сматра се да је Извођач обавештен да ће се иста наплатити у наведеним случајевима.

Захтеви за плаћање уговорне казне не искључују право на накнаду штете, уколико је обрачуната уговорена казна мања од претрпљене штете.

Члан 14.

Наручилац има право на раскид уговора, уколико се Извођач својом кривицом не придржава динамике извођења радова или уколико изводи радове који не задовољавају по квалитету.

У случају из предходног става овог члана, Наручилац је овлашћен да радове повери другом извођачу, у складу са Законом о јавним набавкама, с тим да Извођач по овом Уговору сноси насталу штету као и евентуалне разлике у цени радова, уколико оне буду веће од првобитно уговорених.

МЕРЕ ЗАШТИТЕ НА РАДУ

Члан 15.

Извођач је сагласан и у потпуности прихвата одговорност за предузимање мера заштите на раду о свом трошку и с тим у вези прихвата као уговорну обавезу да:

– О свом трошку предузме мере техничке заштите за ову врсту радова, у свему према одредбама Закона о безбедности и здрављу на раду ("Службеном гласнику РС", бр. 101/2005, 91/2015 и 113/2017 - др. закон), Уредбе о безбедности и здрављу на раду на привременим или покретним градилиштима („Сл. гласник РС“ бр. 14/2009 и 95/2010) и Правилника о заштити на раду при извођењу грађевинских радова ("Сл.гласник РС" број 53/97),

– О свом трошку обезбеди надзор над спровођењем мера заштите на раду приликом извођења радова који су предмет овог Уговора.

Члан 16.

Преглед и пријем изведених радова вршиће Надзорни орган, након писменог обавештења Извођача да су радови завршени и спремни за преглед, након чега ће се формирати Комисија која ће сачинити и потписати Записник о коначном обрачуну изведених радова.

ОБАВЕЗЕ ИЗВОЂАЧА РАДОВА

Члан 16.

Обавезе Извођача везано за извођење радова су да:

- изведени радови буду одговарајућег квалитета, сходно важећим законима, техничким и другим прописима Републике Србије, те у складу са техничким описом, спецификацијом опреме и материјала, стандардима и нормама произвођача опреме и правилима струке и упутствима Наручиоца;

- изведе радове у роковима из овог уговора и по одобреном гантограму активности;
- по потписивању овог уговора, а најкасније 3 (три) дана пре почетка радова, достави Наручиоцу решење о именовању одговорног извођача радова, који испуњава законом предвиђене услове за обављање те дужности;
- омогући Наручиоцу несметано вршење стручног надзора;
- обезбеди сву неопходну опрему и механизацију за извођење радова, као и хтз опрему (шлемови, радна одела, видљиви прслуци, рукавице, и сва друга специфична заштитна средства);
- доставља Надзорном органу планове и извештаје о напредовању уговорених радова по захтеву Надзорног органа;
- у случају потребе, обезбеди коришћење електричне енергије и воде о свом трошку;
- затражи писану сагласност Наручиоца за сва евентуална одступања;
- заштити комплетну постојећу опрему и инсталације у складу са захтевима Наручиоца;
- током извршења Уговора поштује и примени све мере безбедности и заштите здравља на раду и примени начела безбедности и здравља на раду на привременим или покретним градилиштима, да правилно обележи градилиште, као и да се упозна са процедурама и упутствима која се тичу услова за безбедно извођење радова;
- предузме мере за сигурност пута, радова, опреме, материјала, радника, трећих лица и околине за време од почетка извођења радова до пријема радова од стране Наручиоца;
- да осигура безбедност свих лица на градилишту као и одговарајуће обезбеђење складишта својих материјала и слично, тако да се Наручилац ослобађа свих одговорности према државним органима, што се тиче безбедности, прописа о заштити животне средине и радно-правних прописа за време укупног трајања извођења радова до предаје радова Наручиоцу;
- писменим путем извести Наручиоца о завршетку радова, достави тражену техничку документацију и учествује у интерном техничком прегледу и пријему радова;
- обезбеди да опрема која се уграђује мора поседовати атесте произвођача и да атесте достави Наручиоцу приликом предаје радова;
- током целокупног периода извођења радова ажурно и уредно води сву документацију, која је предвиђена важећим прописима Републике Србије;
- по завршетку радова уклони своју опрему, материјал и сав отпадни материјал, који је настао као последица извођења предметних радова, те изврши затрпавање ровова на начин предвиђен техничком спецификацијом;
- У складу са Законом о прављању отпадом, збрине сав настали отпад;
- по завршетку радова повуче са градилишта своје раднике, уклони преостали материјал, опрему и средства за рад као и привремене објекте које је користио у току рада, односно доведе све у првобитно стање;
- уколико дође до раскида Уговора, повуче са градилишта своје раднике, уклони преостали материјал, опрему и средства за рад као и привремене објекте које је користио у току рада, да обезбеди и заштити објекат од пропадања;
- сноси све трошкове које има Наручилац у случају прекорачења уговореног рока кривицом Извођача, а према условима из овог Уговора;
- изврши и друге обавезе које проистичу из овог Уговора;

Уговорне стране договарају да је Извођач сагласан да Наручилац умањи потраживање по основу извођења радова уколико према Извођачу оствари неко своје потраживање што ће се исказати у окончаној ситуацији (уговорна казна, директна и индиректна штета и сл.).

Члан 19.

Извођач је дужан да током целокупног периода извршења радова омогући Наручиоцу извршење надзора над извођењем радова, контроле њиховог извођења, а нарочито у погледу врсте, количине, квалитета радова, материјала, инсталација и опреме која се уграђује и рокова предвиђених за обављање радова.

Уколико Извођач предметне радове не изводи у складу са документацијом, прописима, стандардима и правилима струке, Наручилац има право да захтева обуставу радова.

Ако је квалитет радова недовољан, Наручилац има право да захтева од Извођача да прекине изведене радове и да поново, о свом трошку, изведе нове радове, у складу са правилима струке.

Члан 21.

Извођач је дужан да током целокупног периода извођења радова уредно води грађевинску књигу и грађевински дневник, у којим ће оверу вршити Надзорни орган, сагласно важећим прописима Републике Србије.

Извођач је одговоран Наручиоцу и Надзорном органу и са њим комуницира преко грађевинског дневника.

Извођач према Наручиоцу у потпуности одговара за извршење уговорене обавезе.

Члан 22.

Извођач је дужан да Наручиоцу надокнади сву штету коју проузрокује Наручиоцу и/или трећим лицима извршењем и/или неуредним, непажљивим, нестручним извршењем или неизвршењем посла из члана 1 овог Уговора.

Извођач у потпуности одговара за штете које проузрокује подизвођач, кога је ангажовао сходно Уговору, као да их је сам проузроковао.

ОБАВЕЗЕ НАРУЧИОЦА**Члан 23.**

Наручилац се обавезује да :

- Да Извођачу преда градилиште,
- Да писменим путем обавести Извођача о лицима које ће у његово име вршити стручни надзор над извођењем радова,
- Да Надзорни орган, именован од стране Наручиоца, уписом у грађевински дневник уведе Извођача у посао по достављању гаранције банке за добро извршење посла од стране Извођача,
- Да налоге Надзорног органа, даје у писаној форми, потврђене и евидентирание у грађевинском дневнику,
- Да све евентуално уочене недостатке приликом извођења радова, мере које је предузео Надзорни орган или налози који су дати од стране Надзорног органа упише у грађевински дневник,
- Изврши плаћање уговорене цене у складу са одредбама овог Уговора.

РАСКИД УГОВОРА**Члан 24.**

Уговорне стране сагласне су да се овај Уговор може раскинути једностраном изјавом воље, вансудским путем, упућеном у писаној форми другој уговорној страни, пре истека рока, у случају непридржавања одредби овог Уговора друге уговорне стране, неотпочињања или некавалитетног извршења уговорних обавеза које су предмет овог Уговора, достављањем писане изјаве о једностраном раскиду Уговора другој Уговорној страни.

Члан 25.

У случају раскида овог Уговора, изјава о раскиду мора бити образложена и у истој мора бити назначено по ком се основу Уговор раскида.

Пре упућивања изјаве о раскиду Уговора, свака страна је обавезна да другу страну писменим путем позове и упозори је на постојање околности за раскид уговора те да остави примерени рок за извршавање Уговором прихваћених обавеза.

Под примереним роком сматра се време које по редовном року ствари и околностима конкретног случаја потребно да позвана уговорна страна изврши своје обавезе.

У случају да ни након рока из предходног става позвана страна не изврши своје обавезе упућује се отказ, без остављања рока.

Извођач нема право на накнаду штете.

ВИШКОВИ РАДОВА

Члан 26.

Извођач се обавезује да изведе евентуалне вишкове радова који су предмет овог Уговора, за којима се укаже објективна потреба у току извођења радова и за чије извођење претходно сагласност даје надзорни орган именован од стране Наручиоца.

У том случају Извођач мора да евентуалне вишкове радова изведе под условима и јединичним ценама из овог Уговора, а до висине расположивих финансијских средстава за ову намену.

На основу потписаног и овереног писаног образложења стручног надзора о оправданости вишкова и мањкова радова, сачиниће се Анекс уговора ради утврђивања вредности изведених радова, у случају када је вредност изведених радова већа од уговорене вредности односно, када је разлика вредности вишкова и вредности мањкова радова или када је вредност вишкова радова таква да се повећава уговорена вредност радова из члана 3 овог Уговора.

У случају када је вредност изведених радова мања од уговорене вредности радова, неће се закључивати Анекс овог Уговора ради утврђивања вредности изведених радова, већ ће Извођач након завршених радова испоставити окончану ситуацију.

Вишкови радова из става 1 овог члана не могу бити основ за продужење рока за извођење радова.

НЕПРЕДВИЂЕНИ РАДОВИ

Члан 27.

У случају додатних (непредвиђених) радова који нису били укључени у овај Уговор, а који су због непредвидљивих околности постали неопходни за извршење овог Уговора, под условом да укупна вредност свих додатних (непредвиђених) радова, није већа од 15 % од укупне вредности овог Уговора, Наручилац ће спровести преговарачки поступак без објављивања позива за подношење понуда, а до висине расположивих финансијских средстава за ову намену.

У случају појаве додатних (непредвиђених радова) за којима се укаже потреба приликом извођења радова који су предмет овог Уговора, а који онемогућавају на било који начин несметано извођење радова, Извођач је дужан да обезбеди градилиште и да све до тада изведене радове заштити од пропадања о свом трошку, за време трајања сметњи до окончања поступка уговарања.

ИЗМЕНЕ УГОВОРА

Члан 28.

Наручилац може извршити измене током трајања уговора, а све у складу са чланом 115. Закона о јавним набавкама.

Члан 29.

Накнадни радови су радови који нису уговорени и нису нужни за испуњење овог Уговора. Фактички обављени накнадни радови су правно неважећи.

ЗАВРШНЕ ОДРЕДБЕ

Члан 30.

За решавање спорова из односа заснованих овим Уговором уговорне стране утврђују месну надлежност Привредног суда у Панчеву.

Уговорне стране су дужне да једна другу обавештавају о свакој промени која може бити важна за реализацију Уговора. Сва обавештења једне уговорне стране дата другој уговорној страни, а која су у вези са овим Уговором, од дана закључења овог Уговора биће достављана у писаној форми – писмом или путем електронске поште.

Члан 31.

Уговорне стране сагласно констатују да се за праћење утрошка финансијских средстава и реализацију овог Уговора од стране Наручиоца задужује Секретаријат за инвестиције путем лица које ће бити именована за вршење стручног надзора- Надзорног органа.

Члан 32.

Овај Уговор је закључен и потписан од стране овлашћених представника уговорних страна у 8 (осам) истоветних примерака од којих Наручилац задржава 5 (пет) примерка, а Извођач радова 3 (три) примерка за своје потребе.

ИЗВОЂАЧ РАДОВА**НАРУЧИЛАЦ**

Напомена: Модел уговора представља садржину уговора који ће бити закључен са изабраним понуђачем и понуђач је у обавези да овај модел уговора потпише, овери печатом и достави уз понуду, чиме потврђује да је сагласан са садржином истог.

Уколико понуђач не користи печат, а у складу са Законом о привредним друштвима („Сл. гласник РС“ бр. 36/2011, 99/2011, 83/2014 – др.закон, 5/2015, 44/2018 и 95/2018), дужан је да уз понуду достави Наручиоцу Изјаву о том потписану од стране овлашћеног лица Понуђача.

VIII УПУТСТВО ПОНУЂАЧИМА КАКО ДА САЧИНЕ ПОНУДУ

1. ПОДАЦИ О ЈЕЗИКУ НА КОЈЕМ ПОНУДА МОРА ДА БУДЕ САСТАВЉЕНА

Наручилац припрема конкурсну документацију и води поступак на српском језику.

Понуђач подноси понуду на српском језику.

2. НАЧИН ПОДНОШЕЊА ПОНУДЕ

Понуђач понуду подноси непосредно или путем поште у затвореној коверти или кутији, затворену на начин да се приликом отварања понуда може са сигурношћу утврдити да се први пут отвара.

На полеђини коверте или на кутији навести називи адресу понуђача.

У случају да понуду подноси група понуђача, на коверти је потребно назначити да се ради о групи понуђача и навести називе и адресу свих учесника у заједничкој понуди.

Понуду доставити на адресу: Градска управа града Панчево, Секретаријат за јавне набавке, 26000 Панчево, Трг краља Петра I бр. 2-4, са назнаком: „Понуда за отворени поступак јавне набавке радова – Пословни простор градског јавног правобранилаштва Панчево - Инвестиционо одржавање – наставак радова, бр. XI-13-404-101/2019- **НЕ ОТВАРАТИ**”.

Понуда се сматра благовременом уколико је примљена од стране Наручиоца до 27.06.2019. године до 10:00 часова.

Наручилац ће, по пријему понуде, на коверти, односно кутији у којој се понуда налази, обележити време пријема и евидентирати број и датум понуде према редоследу приспећа. Уколико је понуда достављена непосредно наручилац ће понуђачу предати потврду пријема понуде. У потврди о пријему Наручилац ће навести датум и сат пријема понуде.

Понуда коју Наручилац није примио у року одређеном за подношење понуда, односно која је примљена по истеку дана и сата до којег се могу понуде подносити, сматраће се неблаговременом.

Понуда мора да садржи оверене и потписане:

1. Техничку спецификацију конкурсне документације Наручиоца, потписану и оверену печатом;
2. Доказе о испуњавању обавезних и додатних услова из члана 75. и члана 76. Закона;
3. (Образац 1) Образац понуде – попуњен, потписан и оверен печатом;
4. (Образац 2) Образац структуре понуђене цене – попуњен, потписан и оверен печатом;
5. (Образац 4) Образац изјаве о независној понуди – попуњен, потписан и оверен печатом;
6. (Образац 5) Образац изјаве понуђача о поштовању обавеза из чл. 75. став 2. Закона – попуњен, потписан и оверен печатом;
7. (Образац 6) Образац изјаве подизвођача о испуњености обавезних услова из чл. 75. став 2. Закона – уколико подноси понуду са подизвођачем;
8. Модел уговора – попуњен, потписан и оверен печатом;
9. (Образац 8) Образац изјаве понуђача о обиласку локације ,
10. (Образац 9) Изјава ,
11. (Образац 10) Изјава о достављању банкарске гаранције за добро извршење посла,
12. (Образац 11) Изјава о достављању банкарске гаранције за отклањање недостатака у гарантном року,
13. Потврда о изведеним радовима (Образац 12);
14. Списак изведених радова (Образац 13)

Уколико понуђачи подnose заједничку понуду, група понуђача може да се определи да обрасце дате у конкурсној документацији потписују и печатом оверавају сви понуђачи из групе понуђача или група понуђача може да одреди једног понуђача из групе који ће потписивати и печатом оверавати обрасце дате у конкурсној документацији, изузев образаца који подразумевају давање изјава под материјалном и кривичном одговорношћу (нпр. Изјава о испуњавању обавезних и додатног услова, Изјава о независној понуди), који морају бити потписани и оверени печатом од стране сваког понуђача из групе понуђача. У случају да се понуђачи определи да један понуђач из групе потписује и печатом оверава обрасце дате у конкурсној документацији (изузев образаца који подразумевају давање изјава под материјалном и кривичном одговорношћу), наведено треба дефинисати споразумом којим се понуђачи из групе међусобно и према наручиоцу обавезују на извршење јавне набавке, а који чини саставни део заједничке понуде сагласно члана 81. Закона.

Уколико понуђач не користи печат, а у складу са Законом о привредним друштвима („Сл. гласник РС“ бр. 36/2011, 99/2011, 83/2014 – др.закон, 5/2015, 44/2018 и 95/2018), дужан је да уз понуду достави Наручиоцу Изјаву о томе потписану од стране овлашћеног лица Понуђача.

3. ПАРТИЈЕ

Предмет јавне набавке није обликован у више партија.

4. ПОНУДА СА ВАРИЈАНТАМА

Подношење понуде са варијантама није дозвољено.

5. НАЧИН ИЗМЕНЕ, ДОПУНЕ И ОПОЗИВА ПОНУДЕ У СКЛАДУ СА ЧЛАНОМ 87. СТАВ 6. ЗАКОНА

У року за подношење понуде понуђач може да измени, допуни или опозове своју понуду на начин који је одређен за подношење понуде.

Понуђач је дужан да јасно назначи који део понуде мења односно која документа накнадно доставља. Измену, допуну или опозив понуде треба доставити на адресу: Градска управа града Панчева, Агенција за јавне набавке, 26000 Панчево, Трг краља Петра I бр. 2-4, са назнаком:

„**Измена понуде** за отворени поступак јавне набавке радова – Пословни простор градског јавног правобранилаштва Панчево - Инвестиционо одржавање – наставак радова, бр. XI-13-404-101/2019-**НЕ ОТВАРАТИ**” или

„**Допуна понуде** за отворени поступак јавне набавке радова – Пословни простор градског јавног правобранилаштва Панчево - Инвестиционо одржавање – наставак радова, бр. XI-13-404-101/2019-**НЕ ОТВАРАТИ**” или

„**Опозив понуде** за отворени поступак јавне набавке радова – Пословни простор градског јавног правобранилаштва Панчево - Инвестиционо одржавање – наставак радова, БР. XI-13-404-101/2019-**НЕ ОТВАРАТИ**” или

„**Измена и допуна понуде** за отворени поступак јавне набавке радова – Пословни простор градског јавног правобранилаштва Панчево - Инвестиционо одржавање – наставак радова, бр. XI-13-404-101/2019 **НЕ ОТВАРАТИ**”.

На полеђини коверте или на кутији навести назив и адресу понуђача.

У случају да понуду подноси група понуђача, на коверти је потребно назначити да се ради о групи понуђача и навести називе и адресу свих учесника у заједничкој понуди.

По истеку рока за подношење понуда понуђач не може да повуче нити да мења своју понуду.

6. УЧЕСТВОВАЊЕ У ЗАЈЕДНИЧКОЈ ПОНУДИ ИЛИ КАО ПОДИЗВОЂАЧ

Понуђач може да поднесе само једну понуду.

Понуђач који је самостално поднео понуду не може истовремено да учествује у заједничкој понуди или као подизвођач, нити исто лице може учествовати у више заједничких понуда.

У Обрасцу понуде (**Образац 1**), понуђач наводи на који начин подноси понуду, односно да ли подноси понуду самостално, или као заједничку понуду, или подноси понуду са подизвођачем.

7. ПОНУДА СА ПОДИЗВОЂАЧЕМ

Уколико понуђач подноси понуду са подизвођачем дужан је да у Обрасцу понуде (Образац 1 наведе да понуду подноси са подизвођачем, проценат укупне вредности набавке који ће поверити подизвођачу, а који не може бити већи од 50%, као и део предмета набавке који ће извршити преко подизвођача.

Понуђач у Обрасцу понуде наводи назив и седиште подизвођача, уколико ће делимично извршење набавке поверити подизвођачу.

Уколико уговор о јавној набавци буде закључен између наручиоца и понуђача који подноси понуду са подизвођачем, тај подизвођач ће бити наведен и у уговору о јавној набавци.

Понуђач је дужан да за подизвођаче достави доказе о испуњености услова који су наведени у поглављу **IV** конкурсне документације, у складу са Упутством како се доказује испуњеност услова.

Понуђач у потпуности одговара наручиоцу за извршење обавеза из поступка јавне набавке, односно извршење уговорних обавеза, без обзира на број подизвођача.

Понуђач је дужан да наручиоцу, на његов захтев, омогући приступ код подизвођача, ради утврђивања испуњености тражених услова.

8. ЗАЈЕДНИЧКА ПОНУДА

Понуду може поднети група понуђача.

Уколико понуду подноси група понуђача, саставни део заједничке понуде мора бити споразум којим се понуђачи из групе међусобно и према Наручиоцу обавезују на извршење јавне набавке, а који обавезно садржи податке из члана 81. став 4. тачке од 1. до 2. Закона и то податке о:

- члану групе који ће бити носилац посла, односно који ће поднети понуду и који ће заступати групу понуђача пред Наручиоцем и
- опис послова сваког понуђача из групе понуђача у извршењу уговора.

Група понуђача је дужна да достави све доказе о испуњености услова који су наведени у поглављу **IV** конкурсне документације, у складу са Упутством како се доказује испуњеност услова, односно Изјаву Понуђачи из групе понуђача одговарају неограничено солидарно према наручиоцу.

Задруга може поднети понуду самостално, у своје име, а за рачун задругара или заједничку понуду у име задругара.

Ако задруга подноси понуду у своје име за обавезе из поступка јавне набавке и уговора о јавној набавци одговара задруга и задругари у складу са законом.

Ако задруга подноси заједничку понуду у име задругара за обавезе из поступка јавне набавке и уговора о јавној набавци неограничено солидарно одговарају задругари.

9. НАЧИН И УСЛОВИ ПЛАЋАЊА, ГАРАНТНИ РОК, КАО И ДРУГЕ ОКОЛНОСТИ ОД КОЈИХ ЗАВИСИ ПРИХВАТЉИВОСТ ПОНУДЕ

Захтеви у погледу начина, рока и услова плаћања

Наручилац ће плаћање вршити на основу привремених и окончане ситуације, најкасније у року од 45 дана од дана изведених радова.

Плаћање се врши уплатом на рачун Понуђача.

Понуђачу није дозвољено да захтева аванс.

Захтеви у погледу рока извођења радова

Рок за извођење предметних радова не може бити дужи од 60 календарских дана, рачунајући од дана записнички констатованог увођења у посао од стране Наручиоца.

Захтеви у погледу места извођења радова

Место извођења радова су просторије Градског јавног правобраниоца, улица Димитрија Туцовића бр. 6, Панчево.

Захтеви у погледу гарантног рока

Гарантни рок за изведене радове је 2 године, рачунајући од дана примопредаје радова.

Гарантни рок за опрему је по гаранцији произвођача.

Захтеви у погледу рока важења понуде

Рок важења понуде не може бити краћи од 80 дана од дана отварања понуда.

У случају истека рока важења понуде, Наручилац је дужан да у писаном облику затражи од Понуђача продужење рока важења понуде.

Понуђач који прихвати захтев за продужење рока важења понуде на може мењати понуду.

Уговорна казна и накнада штете

У случају неиспуњења или несавесног или делимичног испуњења обавеза, уговорна казна износи до 10% од укупне уговорене вредности набавке.

Уколико Понуђач, који на основу Одлуке о додели уговора закључи уговор са Наручиоцем, не изведе радове у уговореном року, Наручилац има право да за сваки дан закашњења, захтева уговорену казну од 2‰ (два промила) од укупне вредности уговора, с тим да укупан износ уговорене казне не може прећи 10% укупне уговорене вредности.

10. ВАЛУТА И НАЧИН НА КОЈИ МОРА ДА БУДЕ НАВЕДЕНА И ИЗРАЖЕНА ЦЕНА У ПОНУДИ

Цена мора бити исказана у динарима, са и без пореза на додату вредност, са урачунатим свим трошковима које понуђач има у реализацији предметне јавне набавке, с тим да ће се за оцену понуде узимати у обзир цена без пореза на додату вредност.

Цена мора да садржи све основне елементе структуре цене, тако да понуђена цена покрива све трошкове које Понуђач има у реализацији ове јавне набавке.

Ако је у понуди исказана неуобичајено ниска цена, Наручилац ће поступити у складу са чланом 92. Закона. Цена је фиксна и не може се мењати.

11. ПОДАЦИ О ВРСТИ, САДРЖИНИ, НАЧИНУ ПОДНОШЕЊА, ВИСИНИ И РОКОВИМА ОБЕЗБЕЂЕЊА ИСПУЊЕЊА ОБАВЕЗА ПОНУЂАЧА

Наручилац за ову предметну јавну набавку захтева средства финансијског обезбеђења, којим понуђачи обезбеђују испуњење својих обавеза у поступку јавне набавке радова.

Понуђач коме је додељен уговор о јавној набавци је обавезан да достави у року од 15 дана од дана потписивања Уговора:

- **Банкарску гаранцију за добро извршење посла** - која ће бити са клаузулама: безусловна и платива на први позив. Банкарска гаранција за добро извршење посла издаје се у висини од **10%** од укупне вредности уговора, са роком важности који је **60 дана** дужи од уговореног рока за завршетак радова, у корист **Наручиоца** Град Панчево –Градска управа града Панчева. Ако се за време трајања уговора промене рокови за извршење уговорне обавезе, важност банкарске гаранције за добро извршење посла мора се продужити.

Наручилац ће уновчити банкарску гаранцију за добро извршење посла у случају да понуђач не буде извршавао своје уговорне обавезе у роковима и на начин предвиђен уговором.

Поднета банкарска гаранција не може да садржи додатне услове за исплату, краће рокове, мањи износ или промењену месну надлежност за решавање спорова.

Понуђач коме је додељен уговор о јавној набавци је обавезан да достави пре исплате окончане ситуације:

- Неопозиву и безусловну **банкарску гаранцију за отклањање грешака у гарантном року** у износу од 5% од укупно уговорене вредности, без урачунатог ПДВ-а, плативу на први позив, без приговора, са роком важности 30 дана дужим од гарантног рока за изведене радове.

Поднета банкарска гаранција не може садржати:

- додатне услове за исплату;
- краће рокове од оних које је одредио Наручилац;
- мањи износ од оног који је одредио Наручилац;
- промењену месну надлежност за решавање спорова, одређену у уговору о јавној набавци;

Кредитни рејтинг додељује рејтинг агенција која се налази на листи подобних агенција за рејтинг коју је у складу са прописима објавила Народна банка Србије или подобне рејтинг агенција која се налази на листи регистрованих сертификованих рејтинг агенција коју је објавило Европско тело за хартије од вредности и тржишта (European Securities and Markets Authorities-ESMA).

12. ЗАШТИТА ПОВЕРЉИВОСТИ ПОДАТАКА КОЈЕ НАРУЧИЛАЦ СТАВЉА ПОНУЂАЧИМА НА РАСПОЛАГАЊЕ, УКЉУЧУЈУЋИ И ЊИХОВЕ ПОДИЗВОЂАЧЕ

Предметна набавка не садржи поверљиве информације које Наручилац ставља на располагање.

13. НАЧИН ПРЕУЗИМАЊА ТЕХНИЧКЕ ДОКУМЕНТАЦИЈЕ И ПЛАНОВА, ОДНОСНО ПОЈЕДИНИХ ЊЕНИХ ДЕЛОВА

Предметна набавка не садржи техничку документацију и планове.

14. ДОДАТНЕ ИНФОРМАЦИЈЕ ИЛИ ПОЈАШЊЕЊА У ВЕЗИ СА ПРИПРЕМАЊЕМ ПОНУДЕ

Заинтересовано лице може, у писаном облику путем поште на адресу Наручиоца: Градска управа града Панчева, 26000 Панчево, Трг краља Петра I бр.2-4, непосредно на Писарницу Градске управе, путем електронске поште на е-mail адресу: javne.nabavke@pancevo.rs или факсом на број:013/352-799, тражити од Наручиоца додатне информације или појашњења у вези са припремањем понуде, при чему може да укаже Наручиоцу и на еветуално уочене недостатке и неправилности у конкурсној документацији, најкасније 5 дана пре истека рока за подношење понуде. Захтев за додатним информацијама или појашњењима у вези са припремањем понуде који се подноси непосредно на Писарницу Градске управе или путем електронске поште или факсом, може се доставити сваког радног дана Наручиоца у периоду од 08 до 15 часова. Уколико је захтев који је поднет непосредно на Писарницу Градске управе града Панчева или путем електронске поште или факсом достављен након 15 часова или нерадног дана Наручиоца, сматраће се да је примљен наредног радног дана Наручиоца и од када ће почети да теку законски рокови, у смислу члана 63. став 3. Закона.

Наручилац је дужан да у року од три дана од дана пријема захтева, одговор објави на Порталу јавних набавки и на својој интернет страници.

Додатне информације или појашњења упућују се са напоменом „Захтев за додатним информацијама или појашњењима конкурсне документације, бр. XI-13-404-101/2019.

Ако наручилац измени или допуни конкурсну документацију 8 или мање дана пре истека рока за подношење понуда, дужан је да продужи рок за подношење понуда и објави обавештење о продужењу рока за подношење понуда.

По истеку рока предвиђеног за подношење понуда Наручилац не може да мења нити да допуњује конкурсну документацију.

Тражење додатних информација или појашњења у вези са припремањем понуде телефоном није дозвољено. Комуникација у поступку јавне набавке врши се искључиво на начин одређен чланом 20. Закона.

15. ДОДАТНА ОБЈАШЊЕЊА ОД ПОНУЂАЧА ПОСЛЕ ОТВАРАЊА ПОНУДА И КОНТРОЛА КОД ПОНУЂАЧА ОДНОСНО ЊЕГОВОГ ПОДИЗВОЂАЧА

После отварања понуда наручилац може приликом стручне оцене понуда да у писаном облику захтева од понуђача додатна објашњења која ће му помоћи при прегледу, вредновању и упоређивању понуда, а може да врши контролу (увид) код понуђача, односно његовог подизвођача (члан 93. Закона).

Уколико наручилац оцени да су потребна додатна објашњења или је потребно извршити контролу (увид) код понуђача, односно његовог подизвођача, наручилац ће понуђачу оставити примерени рок да поступи по позиву наручиоца, односно да омогући наручиоцу контролу (увид) код понуђача, као и код његовог подизвођача.

Наручилац може уз сагласност понуђача да изврши исправке рачунских грешака уочених приликом разматрања понуде по окончаном поступку отварања.

У случају разлике између јединичне и укупне цене, меродавна је јединична цена.

Ако се понуђач не сагласи са исправком рачунских грешака, наручилац ће његову понуду одбити као неприхватљиву.

16. КОРИШЋЕЊЕ ПАТЕНТА И ОДГОВОРНОСТ ЗА ПОВРЕДУ ЗАШТИЋЕНИХ ПРАВА ИНТЕЛЕКТУАЛНЕ СВОЈИНЕ ТРЕЋИХ ЛИЦА

Накнаду за коришћење патената, као и одговорност за повреду заштићених права интелектуалне својине трећих лица сноси понуђач.

17. НАЧИН И РОК ЗА ПОДНОШЕЊЕ ЗАХТЕВА ЗА ЗАШТИТУ ПРАВА ПОНУЂАЧА СА ДЕТАЉНИМ УПУТСТВОМ О САДРЖИНИ ПОТПУНОГ ЗАХТЕВА

Захтев за заштиту права може да поднесе понуђач, односно свако заинтересовано лице, који има интерес за доделу уговора у конкретном поступку јавне набавке и који је претрпео или би могао да претрпи штету због поступања наручиоца противно одредбама Закона.

Захтев за заштиту права подноси се наручиоцу, а копија се истовремено доставља Републичкој комисији за заштиту права у поступцима јавних набавки (у даљем тексту: Републичка комисија).

Захтев за заштиту права се доставља наручиоцу непосредно, електронском поштом на e-mail javne.nabavke@rancevo.rs, факсом на број 013/352-799 или препорученом поштом са повратницом. Захтев за заштиту права се може поднети у току целог поступка јавне набавке, против сваке радње наручиоца, осим уколико Законом није другачије одређено. О поднетом захтеву за заштиту права наручилац обавештава све учеснике у поступку јавне набавке, односно објављује обавештење о поднетом захтеву на Порталу јавних набавки и на својој интернет страници, најкасније у року од два дана од дана пријема захтева.

Уколико се захтевом за заштиту права оспорава врста поступка, садржина позива за подношење понуда или конкурсне документације, захтев ће се сматрати благовременим уколико је примљен од стране наручиоца најкасније седам дана пре истека рока за подношење понуда, без обзира на начин достављања и уколико је подносилац захтева у складу са чл. 63. ст. 2. Закона указао наручиоцу на евентуалне недостатке и неправилности, а наручилац исте није отклонио.

Захтев за заштиту права којим се оспоравају радње које наручилац предузме пре истека рока за подношење понуда, а након истека рока из претходног става, сматраће се благовременим уколико је поднет најкасније до истека рока за подношење понуда. После доношења одлуке о додели уговора из чл.108. Закона или одлуке о обустави поступка јавне набавке из чл. 109. Закона, рок за подношење захтева за заштиту права је 10 дана од дана објављивања одлуке на Порталу јавних набавки.

Захтевом за заштиту права не могу се оспоравати радње наручиоца предузете у поступку јавне набавке ако су подносиоцу захтева били или могли бити познати разлози за његово подношење пре истека рока за подношење понуда, а подносилац захтева га није поднео пре истека тог рока.

Ако је у истом поступку јавне набавке поново поднет захтев за заштиту права од стране истог подносиоца захтева, у том захтеву се не могу оспоравати радње наручиоца за које је подносилац захтева знао или могао знати приликом подношења претходног захтева.

Захтев за заштиту права не задржава даље активности наручиоца у поступку јавне набавке у складу са одредбама члана 150. овог Закона.

Захтев за заштиту права мора да садржи:

- назив и адресу подносиоца захтева и лице за контакт;
- назив и адресу наручиоца;
- податке о јавној набавци која је предмет захтева, односно о одлуци наручиоца;
- повреде прописа којима се уређује поступак јавне набавке;
- чињенице и доказе којима се повреде доказују;
- потврду о уплати таксе из члана 156. Закона;
- потпис подносиоца.

Валидан доказ о извршеној уплати таксе, у складу са Упутством о уплати таксе за подношење захтева за заштиту права Републичке комисије, објављеном на сајту Републичке комисије, у смислу члана 151. став 1. тачка 6) Закона, је:

1. **Потврда о извршеној уплати таксе** из члана 156. Закона која садржи следеће елементе:

- (1) да буде издата од стране банке и да садржи печат банке;
- (2) да представља доказ о извршеној уплати таксе, што значи да потврда мора да садржи податак да је налог за уплату таксе, односно налог за пренос средстава реализован, као и датум извршења налога.

* Републичка комисија може да изврши увид у одговарајући извод евиденционог рачуна достављеног од стране Министарства финансија – Управе за трезор и на тај начин додатно провери чињеницу да ли је налог за пренос реализован.

- (3) износ таксе из члана 156. Закона чија се уплата врши - 120.000,00 динара;
- (4) број рачуна: 840-30678845-06;
- (5) шифру плаћања: 153 или 253;
- (6) позив на број: подаци о броју или ознаци јавне набавке поводом које се подноси захтев за заштиту права;
- (7) сврха: ЗЗП; Град Панчево; јавна набавка бр. XI-13-404-101/2019;
- (8) корисник: буџет Републике Србије;
- (9) назив уплатиоца, односно назив подносиоца захтева за заштиту права за којег је извршена уплата таксе;
- (10) потпис овлашћеног лица банке, **или**

2. **Налог за уплату**, први примерак, оверен потписом овлашћеног лица и печатом банке или поште, који садржи и све друге елементе из потврде о извршеној уплати таксе наведене под тачком 1, **или**

3. **Потврда издата од стране Републике Србије, Министарства финансија, Управе за трезор**, потписана и оверена печатом, која садржи све елементе из потврде о извршеној уплати таксе из тачке 1, осим оних наведених под (1) и (10), за подносиоце захтева за заштиту права који имају отворен рачун у оквиру припадајућег консолидованог рачуна трезора, а који се води у Управи за трезор (корисници буџетских средстава, корисници средстава организација за обавезно социјално осигурање и други корисници јавних средстава), **или**

4. **Потврда издата од стране Народне банке Србије**, која садржи све елементе из потврде о извршеној уплати таксе из тачке 1, за подносиоце захтева за заштиту права (банке и други субјекти) који имају отворен рачун код Народне банке Србије у складу са Закона и другим прописом.

Поступак заштите права понуђача регулисан је одредбама чл. 138. - 166. Закона.